



KVSP Brugervejledning



Billedet indeholder valgfrit tilbehør

Brugervejledning til KV feje-sugemaskinerne

KV600SP, KV650SPH, TKV650SPH, KV600SPFB, KV650SPHFB, TKV650SPHFB

Første løbenummer #: 102515001

Tilbehør

TRANSPORTABELT SLANGESÆT	TILBEHØR FILT/ NET- OPSAMLINGSPOSE	DYSE- BESKYTTEL SESSÆT	STYREHJULSSÆT	FINSNITTER- SÆT	KV OVERTRÆKSH YLSTER-SÆT	BESKYTTENDE OVERDÆKNING
4" x 7,5' (102mm x 2,13m) Anvendes til rengøring af svært fremkommelige steder.	Til opsamling af blade og græs under støvende forhold.	Øger dysens levetid ved at beskytte den mod skader.	Glider godt og giver gode køreevner på jævne overflader.	Findeler bladene og reducerer derved den samlede volumen.	Øger husets levetid ved at beskytte det mod skader.	Beskytter maskinen mod vind og vejr når den ikke er i brug
P/N 891125	P/N 891126 FILTPOSE P/N 891132 NETPOSE	P/N 891127	P/N 891128	P/N 891153	P/N 891134	P/N 891137

Original vejledning

VIGTIGT - LÆS OMHYGGELIGT INDEN BRUG OG GEM TIL SENERE BRUG.



INDHOLD

SPECIFIKATIONER OG STØJ/VIBRATION	3
SIKKERHEDSMÆRKATER	4
TJEKLISTE TIL EMBALLAGE OG MONTAGE	5
MONTAGE	6
DRIFT	7-8
VEDLIGEHOLDELSE	9-11
FEJLFINDING	12
ILLUSTREREDE DELE & STYKLISTER	13-15
KOMFORMITETSERKLÆRING	16-18

Gå til <http://www.billygoat.com> for fransk-canadiske oversættelser af brugervejledningerne.

Visitez <http://www.billygoat.com> pour la version canadienne-française des manuels de produits.



KVSP Brugervejledning

SPECIFIKATIONER

	KV600SP	KV650SPH	TKV650SPH	KV600SPFB	KV650SPHFB	TKV650SPHFB
Motor HK	6.0 (4,47kW)	6.5 (4,85kW)	6.5 (4,85kW)	6.0 (4,47kW)	6.5 (4,85kW)	6.5 (4,85kW)
Motortype	B&S Quantum	HONDA	HONDA	B&S Quantum	HONDA	HONDA
Motormodel	112K020124E1	GSV190AN1L	GSV190AN1L	112K020124E1	GSV190AN1L	GSV190AN1L
Motorens brændstoftkapacitet	1.5 qt. (1,4 L)	1.6 qt. (1,5 L)	1.6 qt. (1,5 L)	1.5 qt. (1,4 L)	1.6 qt. (1,5 L)	1.6 qt. (1,5 L)
Motorens oliekapacitet	0.63 qt. (0,6 L)	0.58 qt. (0,54 L)	0.58 qt. (0,54 L)	0.63 qt. (0,6 L)	0.58 qt. (0,54 L)	0.58 qt. (0,54 L)
Enhedens samlede vægt	#129 (58,5 kg)	#132 (58,9 kg)	141# (64 kg)	#129 (58,5 kg)	#132 (58,9 kg)	141# (64 kg)
Samlet længde	59" (1,5m)	59" (1,5m)	59" (1,5m)	59" (1,5m)	59" (1,5m)	59" (1,5m)
Samlet bredde	25,5" (.6m)	25,5" (.6m)	25,5" (.6m)	25,5" (.6m)	25,5" (.6m)	25,5" (.6m)
Samlet højde	42,75" (1,1m)	42,75" (1,1m)	42,75" (1,1m)	42,75" (1,1m)	42,75" (1,1m)	42,75" (1,1m)
Maks. hældning	20°	20°	20°	20°	20°	20°
Støjniveauet er i overensstemmelse med standarderne i 2000/14/EEC	109 dBa	109 dBa	112 dBa	109 dBa	109 dBa	112 dBa
Støjniveau ved maskinførerens øre	88 dBa	89 dBa	91 dBa	88 dBa	89 dBa	91 dBa
Vibration ved føreren	0.71 g (6,96m/s ²)	0.32 g (3,16m/s ²)	0.43 g (4,25m/s ²)	0.71 g (6,96m/s ²)	0.32 g (3,16m/s ²)	0.43 g (4,25m/s ²)

Støj



STØJNIVEAU 92 dB(a) ved maskinføreren

112 dB

Støjtest af produktet blev udført i overensstemmelse med 2000/14/EEC d. 25.07.2007 under nedenstående forhold.

⚠ Den her anførte støjniveau er det højeste niveau målt blandt samtlige modeller i denne brugervejledning. Se venligst fabrikkationspladen på maskinen for støjniveauet for netop din model.

Almene betingelser:

Temperatur:

Vindhastighed

Vindretning:

Luftfugtighed:

Barometrisk tryk:

Solskinsvej

88°F (31,1°C)

2 mph (3,8 kmh)

Syd sydøst

44%

30.07"Hg (764 mm Hg)

VIBRATIONSDATA

VIBRATIONSNIVEAU 0.34g (3.29m/s²)

Vibrationsniveauet ved styret er målt både lodret, vandret og på langs ved hjælp af kalibreret vibrationstestudstyr. Testene blev udført d. 19.12.2007 under nedenstående forhold.

Almene betingelser:

Temperatur:

Vindhastighed

Vindretning:

Luftfugtighed:

Barometrisk tryk:

Solskinsvej

50°F (10°C)

4 mph (6,4kph)

Syd sydøst

68%

30 Hg (101,6kpa)



KVSP Brugervejledning

SIKKERHEDSMÆRKATER

De viste mærkater nedenfor er alle anbragt på din BILLY GOAT® KV feje-sugemaskine. Hvis enkelte mærkater mangler eller er beskadiget, skal de udskiftes inden maskinen benyttes. Elementnumrene fra den illustrerede stykliste samt delnumrene letter bestillingen af nye mærkater. Den korrekte placering af de enkelte mærkater kan udledes af oversigten med tal- og elementnumre.



MÆRKAT FARE HOLD HÆNDER OG FØDDER VÆK ELEMENT #18 P/N 400424



MÆRKAT SIKKERHEDSELEMENT #20 P/N 100346



FARE FLYVENDE AFFALD ELEMENT #19 P/N 810736



MÆRKAT GNISTFANGER P/N 100252

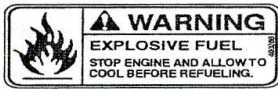

MÆRKAT SPRÆNGFARLIGT BRÆNDSTOF ELEMENT # 16 P/N 400268



FLISHUGGER ADVARSELSMÆRKAT ELEMENT #82 P/N 890152 (KUN TKV)



MÆRKAT FAREAFSKÆRMNING ELEMENT #39 P/N 900327

BAG ENCLOSURE INSTRUCTION:
NOTE: IT IS IDEAL TO DO THIS PROCEDURE WITH THE BAG ON THE GROUND WITH BOTTOM PAD FACING UP.

SÅDAN FOLDER DU POSEN FINDES PÅ SELVE POSEN

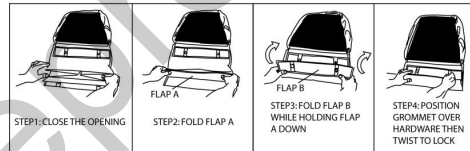

MOTORMÆRKATER

HONDA

- READ OWNER'S MANUALS BEFORE OPERATION.
- LIRE LE MANUEL D'UTILISATEUR AVANT USAGE.
- VOR INBETRIEBNAHME UNBEDINGT BEDIENUNGSANLEITUNG DURCHLESEN.
- NO UTILIZAR SIN ANTES NO HABER LEIDO EL MANUAL.

WARNING

- Read and follow Operating Instructions before running engine.
- Gasoline is flammable. Allow engine to cool at least 2 minutes before fueling.
- Engines emit carbon monoxide, DO NOT run in enclosed area.

BRIGGS & STRATTON

Læs brugervejledningen inden du tager maskinen i brug.

- Lire le manuel d'utilisation avant la mise en route.
- Vor Inbetriebnahme Bedienungs- und Wartungsanleitung lesen.
- Favor leer las instrucciones de operacion antes de operar el motor.
- Consultare il Manuale Uso e Manutenzione prima dell'utilizzo.
- I as Skotselinstruktionen Innan Start

BETJENINGSPANEL MOTOR OG GEARKASSE



Honda gashåndtag



Briggs gashåndtag

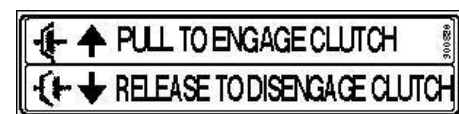

Mærkat speederbøjle til/fra



KVSP Brugervejledning

EMBALLAGETJEKLISTE

Din Billy Goat leveres fra fabrikken i en samlet kasse. Den er fuldstændig samlet bortset fra den øverste del af styret, opsamlingsposen og quick disconnect-forbindelsen til posen.



LÆS alle sikkerhedsinstruktionerne inden du samler maskinen.

VÆR FORSIGTIG når du fjerner maskinen fra kassen. Styret er fastgjort med kabler og foldet sammen.



FYLD OLIE PÅ MOTOREN INDEN START

RESERVEDELSPOSE & MONTAGEVEJLEDNING

Garantibevis P/N- 400972, brugervejledning P/N-891204, almene sikkerhedshenvisninger P/N-100294 og konformitetserklæring P/N-891057, Ty-wraps kabelbindere 900407 (2 stk.)

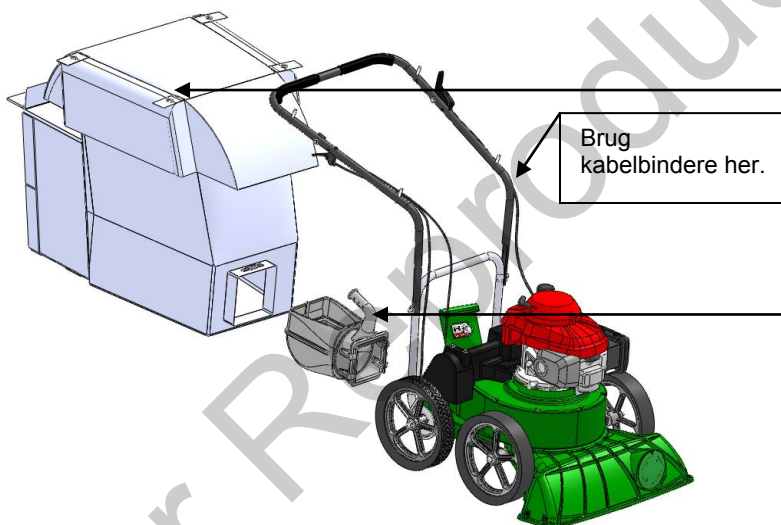

Tjekliste over medfølgende dele

- Opsamlingspose
P/N-891132
ELLER
Filtpose
P/N-891126
- Montagevejledning
P/N-891121
- Connector Quick-
forbindelse
Disconnect
P/N-890630
- Honda 6,5
GSV 190
- Briggs & Stratton
6,0 HP Quantum

KVSP hardware

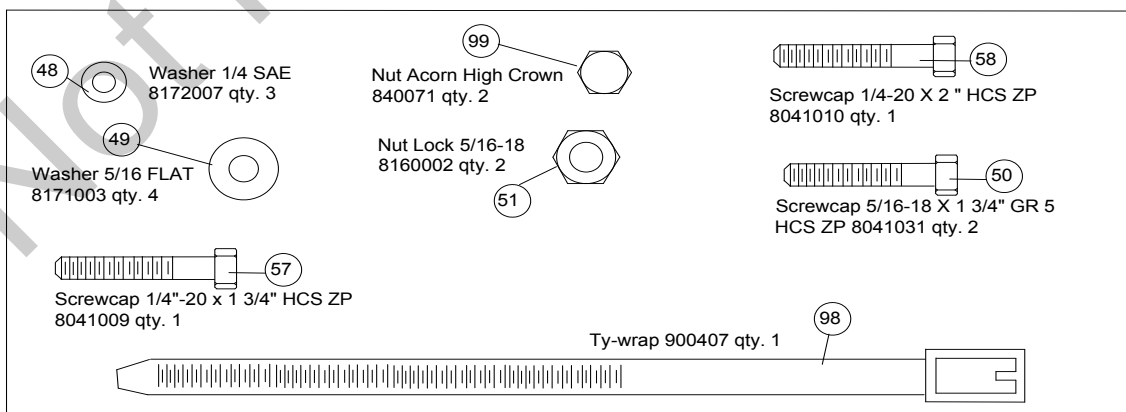



Montage

BEMÆRK: Elementerne i () kan findes i på side 13-15 under illustrationerne af de enkelte dele og styklisten.

1. Start med at **SAMLE** den øverste del af styret (element 11) ved hjælp af hardware fra reservedelsposen (elementerne 50, 49, og 51) og forbind herefter med den nederste del (element 10). Stram alle skruer godt. (Se *fig. 1*.)
2. **FASTGØR** gashåndtaget (element 22) til styret (venstre side ved Honda. Højre side ved Briggs og Stratton.) ved hjælp af hardware fra reservedelsposen (elementerne 58, 48 og 99). Fastgør kablet med Ty Wrap-kabelbinderen (element 98).
3. **FASTGØR** koblingskablet (element 24) til den indvendige, højre side af styret med hardwaren (elementerne 99, 48, og 57). Fastgør herefter enden af kablet til speederbøjlen. Tjek herefter at den fungerer korrekt.
4. **FOLD** opsamlingsposen ud (element 21) og fastgør posehalsen til quick disconnect-forbindelsen (element 12). Fastgør til husets udstødningstør (element 1). (Se *fig. 2* og 3.)
5. **FASTGØR** posen til de fire punkter (element 13) som er forhåndsinstalleret på den øverste del af styret.
6. Nu **KOBLER** du tændrørskablet til.

Anbring quick disconnect-forbindelsen fra indersiden af posen, tip i den forbindelse styret for nemmere adgang. Træk herefter forbindelsesstykket igennem og stram stroppen.

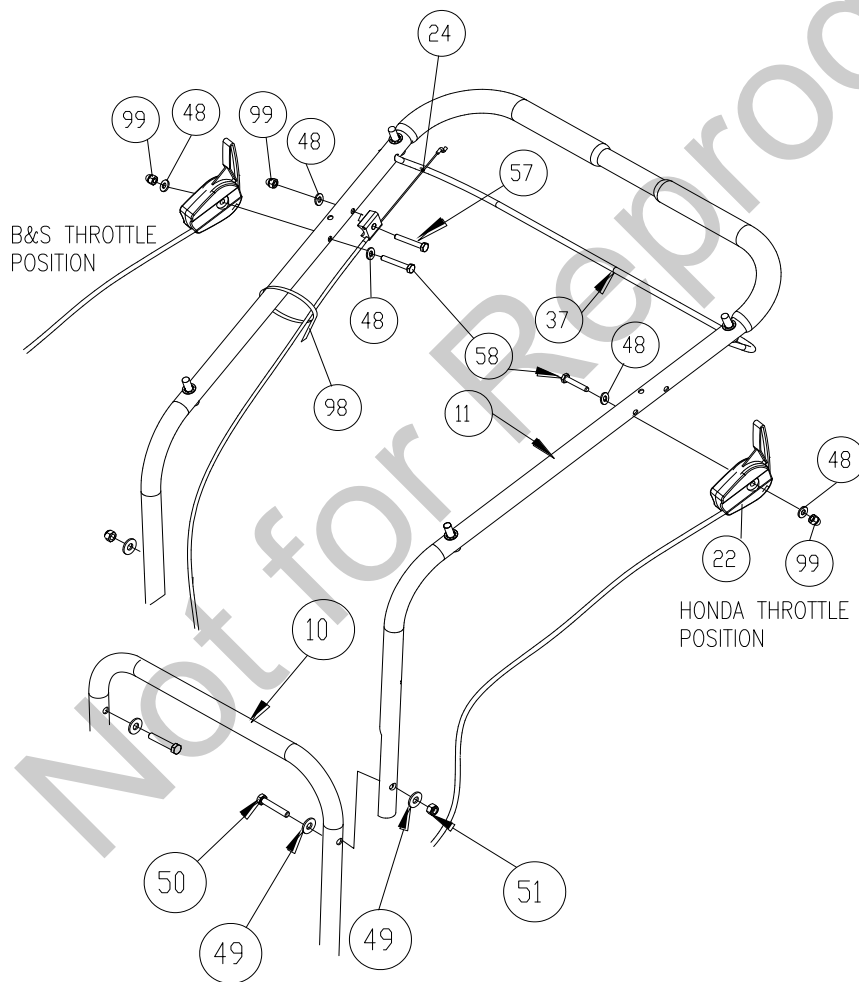

Fig. 1

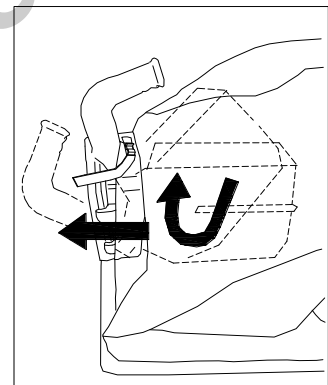

Fig. 2

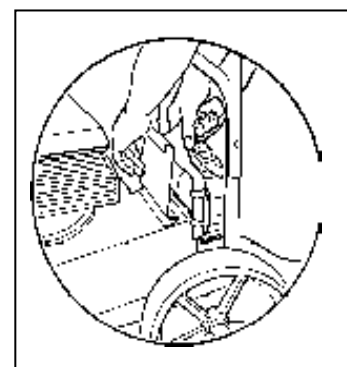

Fig. 3



DRIFT

FEJE-SUGEMASKINEN I DRIFT

HØJDEJUSTERING AF SUGEDYSEN: Dysehøjden hæves og sænkes ved at dreje det røde håndtag i nærheden af det venstre baghjul. Dysehøjden skal justeres alt efter den aktuelle arbejdsopgave (se fig. 4).

FOR MAKSIMAL OPSAMLINGSEVNE: Juster dysen, så den er helt tæt på affaldet, dog uden at blokere dysens luftgennemstrømning. **BEMÆRK:** Dysen må aldrig begraves i affaldet.

SÅDAN RENSER DU EN TILSTOPPET DYSE & UDSTØDNING Sluk for motoren og vent på at kompressorhjulet stopper fuldstændigt. Herefter frakobler du tændrørskablet. Husk at bruge beskyttelseshandsker. Fjern det tilstoppende materiale. **PAS PÅ**, det tilstoppende materiale kan indeholde skarpe genstande. Herefter kobler du tændrørskablet til igen.

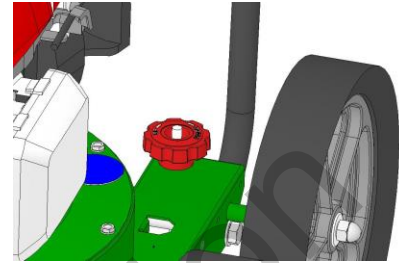
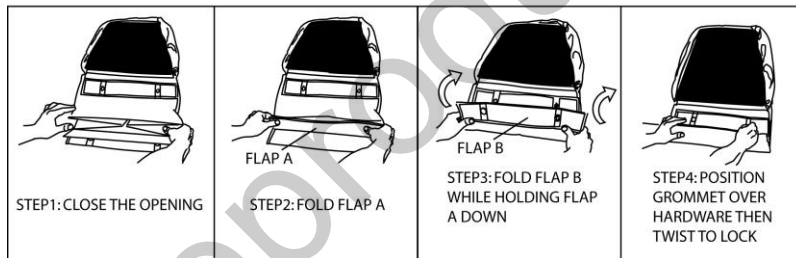

Fig. 4



BAG ENCLOSURE INSTRUCTION:

NOTE: IT IS IDEAL TO DO THIS PROCEDURE WITH THE BAG ON THE GROUND WITH BOTTOM PAD FACING UP.



OPSAMLINGSPOSE

Der findes forskellige opsamlingsposer til forskellige arbejdsforhold. Opsamlingsposerne slides op under brug, dette er helt normalt.

BEMÆRK: Tøm opsamlingsposen ofte for at undgå at fylde den så meget, at du til sidst ikke kan løfte den.

Tilbehør fås i form af en ekstra filtpose til brug ved arbejde under støvede forhold (se "Tilbehør" på side 1).

Posen MÅ IKKE anbringes på eller i nærheden af varme overflader, det være sig f.eks. en maskine. Sørg altid for at motoren er slukket helt inden du fjerner eller tømmer en pose.

Denne feje-sugemaskine er designet til at opsamle affald, organisk materiale og lignende affaldsprodukter (se vejledningen "Sikkerhed og almen drift").

Oftest anvendes sugeren dog til at opsamle skrald blandet med støv. Din maskine kan godt bruges til at rengøre støvede områder nu og da. Det skal dog bemærkes, at støv er den største årsag til tabt sugesevne. Du kan minimere støvets skadelige virkning ved hjælp af disse enkle forholdsregler:

- Kør maskinen i tomgang med en fjerdedel motorkraft.
- Opsamlingsposen skal rengøres oftere. En sugemaskine med en ren, blød opsamlingspose er særligt effektiv til at opsamle støv. En beskidt og stram pose er derimod et dårligt valg. Er posen beskidt, skal du tømme affaldet ud og ryste posen kraftigt for støv.
- Vask opsamlingsposen med trykspuling hvis den ikke bliver ren under normal rensning. Posen skal tørres fuldstændigt inden brug.

BEMÆRK: Det er en god ide at have en eller flere ekstra opsamlingsposer ved hånden, da du så sparer nedetid mens de beskidte poser rengøres.

Affaldet **MÅ IKKE** efterlades i posen under opbevaring.

KOMPOST

Opsamlede blade, græs og andet organisk materiale fra din egen grund kan komposteres. Derved udvikles næringsrig jord, som senere kan bruges som gødning i haver og bede. **BEMÆRK:** Det grønne flis skal tørre igennem, inden du spreder det omkring levende planter.



KVSP Brugervejledning

STRØLAG

Træflis fra grene på din grund er perfekte til at lave et effektivt jorddækningsmateriale af. Et tykt tæppe af træflis rundt om planter og blomster holder ukrudt ude og fugten inde.

DRIFT AF FLISHUGGER (kun TKV)

Din **TKV**-flishugger er udviklet til at fimsnitte grene og stammer på op til 2" (50,8mm) diameter (se fig. 5).

Mange små grene kan samles i et bundt og kommes samlet i flishuggeren (se fig. 6).

Når du kommer grene med gaffelformationer i flishuggeren, skal du presse gaffestykket sammen og komme denne ende ind først. **KOM IKKE** for meget ind ad gangen. Hvis gaffelstykkerne er for store, kan du bruge en grenesaks til at trimme grenene. Der medfølger en grenesakseholder til hver maskine (grenesaks medfølger ikke).

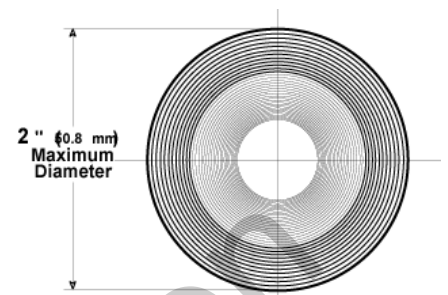

Fig. 5

SÅDAN FJERNER DU FASTKLEMTE GRENE (kun TKV)

Under normalt omstændigheder skal du give maskinen tid til at hakke sig igennem alle grenene inden du stopper motoren. Ellers sætter grenene sig fast inden i maskinen, når du stopper motoren (se "STAMPER" nedenfor.)

Start med at frakoble tændrørskablet.

🔧 Fjern opsamlingsposens quick-connect-forbindelse fra affaldsudløbet på maskinen. Tag beskyttelsehandsker på og ræk ind til kompressorhjulet gennem affaldsudløbet på ventilatorhuset. Drej kompressorhjulet med urets retning for at løsne og fjerne fastklemte grenestykker fra tragten med en tang eller lignende. Anbring opsamlingsposen på maskinen igen ved hjælp af quick connect-forbindelsen. Herefter kobler du tændrørskablet til igen.



Fig. 6

STAMPER (kun TKV)

Inden du slukker maskinen, skal du bruge stamperen til langsomt at trykke rester af træstykker gennem flishuggeren. Dette kan forhindre, at trærester inden i maskinen sætter sig fast når motoren slukkes. (se fig. 7).

Stamperen må ikke efterlades på jorden men skal opbevares i flishuggertragten.





Vedligeholdelse

Fig. 7

VEDLIGEHOLDELSESINTERVALLER

Vedligeholdelse skal udføres med følgende intervaller:

Vedligeholdelse	Efter hver brug (dagligt)	Efter 5 timers brug (dagligt)	Efter 25 timers brug
Kontroller maskinen for løse, slidte eller ødelagte dele		•	
Rengør opsamlingsposen	•		
Tjek at posestroppen er stram	•		
Motor (se motorens brugervejledning)			
Tjek for overdrevent vibrationsniveau		•	

SÅDAN FJERNER DU KOMPRESSORHJULET

1. Vent til motoren er kølet helt af. Herefter frakobler du tændrørskablet.
2. Tøm motoren for benzin- og olierester.
3. Fjern pose, quick release-forbindelse og det øverste styr. Pas på ikke at knække, overstrække eller ødelægge betjeningskabler, betjeningshus eller endebeslag, når du fjerner styret.
4. Fjern gearkassens låg, strammerulle og drivrem.
5. Fjern gearkassepladen og husets topplade ved at fjerne boltene på husets yderside.
6. Lad motoren være fastgjort til toppladen; vend den på hovedet så ventilatorhjulet vender opad.
7. Fjern kompressorhjulsbolten og låseskiven.
8. Løft kompressorhjulet opad. Hvis kompressorhjulet kan trækkes af uden problemer, skal du fortsætte til trin 10.
9. Hvis du ikke kan løsne kompressorhjulet, skal du tage en bolt på 3/4-16x3" (Billy Goat P/N 440192) eller længere i brug. Skru bolten ind i møtrikken ved håndkraft indtil boltens hoved hviler mod akslen. Stram langsomt boltene, hvilket skubber kompressorhjulet væk fra akslen. Fjern kompressorhjulet fra akslen. En rustløsende olie kan hjælpe med at løsne fastsiddende kompressorhjul.
10. Kom det nye kompressorhjul tilbage på plads sammen med den nye kompressorhjulsbolt og låseskive. Udføres i omvendt rækkefølge.
11. Stram kompressorhjulsbolten. Spænd kompressorhjulsbolten til 33-38 ft. lbs. (44-51 N.m) (se element 45 på side 14).
12. Monter motoren i huset igen i modsat rækkefølge af udtagningen. Sørg for at drivremmen sidder inden for de to takker på bæltepladen, og at bæltet befinder sig på gearkassens remskive, inden du fastgør gearkassen.
13. Kom benzin og olie på motoren.
14. Herefter kobler du tændrørskablet til igen.

SÅDAN UDSKIFTER OG JUSTERE DU DRIVKÆDEN

1. Vent til motoren er kølet helt af. Herefter frakobler du tændrørskablet.
2. Inden du udskifter kæden, skal du hæve maskinens bagende ved hjælp af små klodser. Dette for at baghjulene ikke hviler på gulvet.
3. Fjern gearkassens låg og drivrem.
4. Fjern boltene på begge sider af gearkassen, det er dem som sidder på flangelejet. Du burde nu kunne få kæden af.
5. Udskift den gamle kæde med en ny.
6. Når du har sat den nye kæde på, kommer du boltene tilbage i flangelejet og strammer godt til.
7. Slut at med at tjekke at hjulene roterer frit. Hvis ikke, skal du løsne lejerne og bevæge dem for at få kæden til at køre lige op og ned.
8. Kom gearkassekomponenterne på plads igen i henhold til trin 1-3 i omvendt rækkefølge.



KVSP Brugervejledning

SÅDAN JUSTERER DU DRIVREMMENS SPÆNDING

JUSTER ALDRIG SPÆNDINGEN NÅR MASKINEN KØRER!

1. Vent til motoren er kølet helt af. Herefter frakobler du tændrørskablet.
2. Fjern gearkassens låg.
3. Brug to 1/2" skruenøgler til at løsne de to møtrikker på kablet som er forbundet til mellemarmen.
4. Drivremmens spændingsniveau bestemmes af afstanden på kabeltrådene. For at løsne spændingen skal positionen flyttes mod enden af trådene. Flyt i modsat retning for at stramme spændingen.
5. Tjek mellemarmens gennemløb ved at aktivere speederbøjlen. Fremdriften bør aktiveres, når speederbøjlen befinder sig 2 1/2 tommer fra styret. Fjederen bør i slækket tilstand være 1 1/2 tommer lang. Når speederbøjlen er i kontakt med styret skal den være 1 3/4 lang. Hvis drivremmen er for stram, kan det føre til forkortet levetid, mens en for lang drivrem omvendt risikerer at falde af drivremmen. (Se fig. 8 nedenfor.)
6. Når du er tilfreds med indstillingen, kommer du gearkassens låg på plads igen og skruer det fast. Herefter tænder du maskinen for at sikre at gearkassen fungerer korrekt. Hvis fremdriftsfunktionen ikke kan aktiveres eller deaktiveres, skal du udføre ovenstående trin igen.

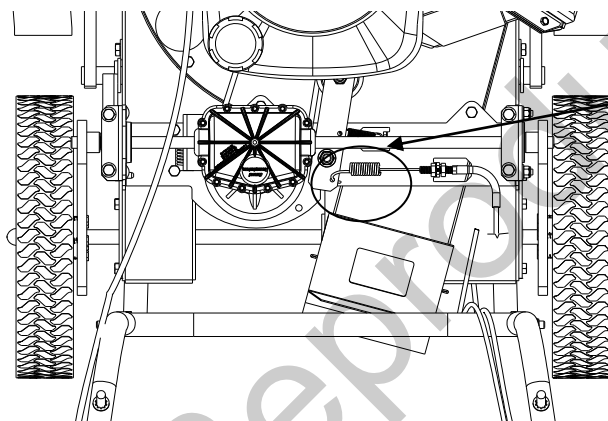

Fjederlængde
1,5"- slækket tilstand.
1,75"- speederbøjle
trykket i bund.

Fig. 8

SÅDAN UDSKIFTER DU DRIVREMMEN

1. Vent til motoren er kølet helt af. Herefter frakobler du tændrørskablet.
2. Tøm motoren for benzin- og olierester.
3. Fjern pose, quick release-forbindelse og det øverste styr. Pas på ikke at knække, overstrække eller ødelægge betjeningskabler, betjeningshus eller endebeslag, når du fjerner styret.
4. Fjern gearkassens låg, strammerulle og drivrem.
5. Fjern gearkassepladen og husets topplade ved at fjerne boltene på husets yderside.
6. Lad motoren være fastgjort til toppladen; vend den på hovedet så kompressorhjulet vender opad.
7. Fjern kompressorhjulsbolten og låseskiven.
8. Løft kompressorhjulet opad. Hvis kompressorhjulet kan trækkes af uden problemer, skal du fortsætte til (trin 10).
9. Hvis du ikke kan løsne kompressorhjulet, skal du tage en bolt på 3/4-16x3" (Billy Goat P/N 440192) eller længere i brug. Skru bolten ind i møtrikken ved håndkraft indtil boltens hoved hviler mod akslen. Stram langsomt boltens hoved, hvilket skubber kompressorhjulet væk fra akslen. Fjern kompressorhjulet fra akslen. En rustløsende olie kan hjælpe med at løsne fastsiddende kompressorhjul.
10. Anbring den nye drivrem på akslen.
11. Kom det nye kompressorhjul tilbage på plads sammen med den nye kompressorhjulsbolt og låseskive. Udføres i omvendt rækkefølge.
12. Stram kompressorhjulsbolten. Spænd kompressorhjulsbolten til 3-40 fod. Lbs. (44-54 N.m). (se element 45 på side 15.)
13. Sørg for at drivremmen befinder sig i rillen på kompressorhjulet og før den igennem hullet i toppladen.
14. Monter motoren i huset igen i modsat rækkefølge af udtagningen. Sørg for at drivremmen sidder inden for de to takker på bæltepladen, og at bæltet befinder sig på gearkassens remskive, inden du fastgør gearkassen.
15. Kom benzin og olie på motoren.
16. Herefter kobler du tændrørskablet til igen.



SÅDAN FJERNER OG HVÆSSER DU KLINGEN I FLISHUGGEREN (KUN TKV)

Klingen i flishuggeren slides op under brug, dette er helt normalt.

⚠ ADVARSEL flishuggerens klinge er meget skarp. Udskift altid ødelagte klinger.

Afhængigt af type og mængde af træ i maskinen, vil klingen med tiden blive sløv og miste evnen til at skære. Dette kommer til udtryk ved tydeligt nedsat huggeevne eller ujævne og grove gennemskæringer af grenene. **BEMÆRK:** Afstanden mellem klingen og kompressorhjulet er forhåndsindstillet fra fabrikken og bør tjekkes hver gang kompressorhjulet fjernes fra motorens krumtapaksel. Indstil om nødvendigt. Hvis du skal bruge flere mellemlæg, skal du altid vælge et Billy Goat® mellemlæg (P/N 890130 eller P/N 890131, afhængigt af model og formål).

1. Følg trin 1-6 i afsnittet om udtagning af kompressorhjul.
2. Brug en 3/6" umbrakonøgle og en 1/2" gaffelskruenøgle til at fjerne flishuggerens klinge fra kompressorhjulet.
3. Slib klingen ved hvæsse skæret på klingen i en **40 graders vinkel** (se fig. 9 nedenfor). Det er ikke nødvendigt at fjerne alle hakker fra skæret. PAS PÅ: Vær forsigtigt med varmeudvikling under slibningen. Derved nedsættes klingens varmebehandlede hårdhedsprofil, hvilket nedsætter klingens levetid. Du tjekke varmeudviklingen ved hjælp af farven langs skæret. Det skifter farve ved for høje temperaturer.
4. Den samme klinge kan slibes flere gange. Det er dog nødvendigt at udskifte klingen, når den ikke længere når ud over drænhullet til træflis på kompressorhjulets bagplade, eller hvis der opstår øgede vibrationer (se fig. 9).
5. Monter klingen i modsat rækkefølge af udtagningen.

For mellemlæg: Hvis mellemrummet er mindre end 0,040"(0,51mm) skal du tilføje et 0,060"(1,52mm) tykt mellemlæg (P/N 890130) og/eller et 0,020" (1,02mm) tykt mellemlæg (P/N 890131), afhængigt af forholdene. Hvis mellemrummet er mere end 0,080"(2,03mm), skal du fjerne en eller flere mellemlæg, så du opnår den korrekte mellemrumsstørrelse. Flishuggeren kan maksimalt acceptere et mellemrum på 0,125"(3,18mm).

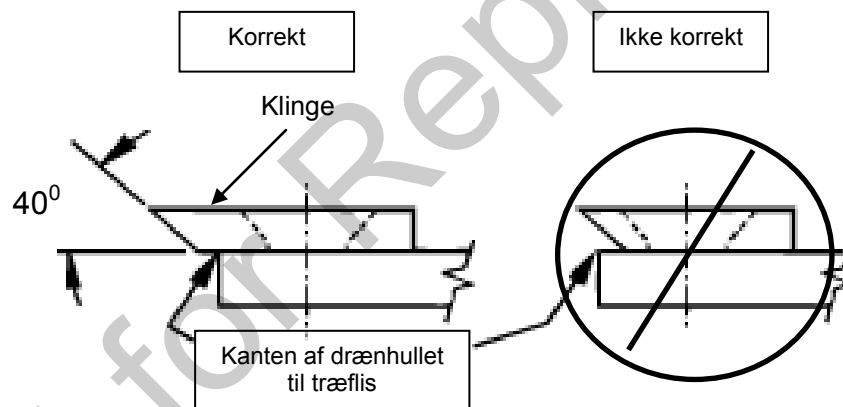

Fig. 9



Fejlfinding

Problem	Mulig årsag	Løsning
Overdreven vibration	Løst eller skævt siddende kompressorhjul eller løs motor.	Tjek kompressorhjulet og udskift det om nødvendigt. Tjek motoren.
Maskinen suger enten slet ikke eller kun svagt	Beskidt opsamlingspose. Hætten til slangen mangler. Tilstoppet dyse eller udstødning. Overdreven mængde affald. Forkert dysehøjde.	Rengør opsamlingsposen. Ryst posen ren eller vask den. Find hætten til slangen. Rengør dyse eller udstødning. Sørg for at der kommer luft ind sammen med affaldet. Juster dysen, så den kommer tættere på affaldet.
Motoren starter ikke	Gashåndtaget befinder sig på off. Motoren kører ikke med fuld choker. Motoren er løbet tør for benzin. Benzinen er for gammel eller blevet dårlig. Tændrørskablet er koblet fra. Beskidt luftreiser.	Tjek stopknapper, gashåndtag, chokerindstilling og benzinstand. Kobl tændrørskablet til. Rengør eller udskift luftfiltret. Eller kontakt en kvalificeret servicetekniker.
Motoren er låst, kan ikke standes	Kompressorhjulet er blokeret af affald. Motorproblem.	Se side 7. Kontakt et motorværksted for hjælp til motorproblemer.
Dysen slæber hen ad jorden på den laveste indstilling	Dysehøjden er ikke justeret korrekt.	Juster dysehøjden (se ”JUSTERING AF DYSEHØJDE” ved hårde overflader på side 7.)
Selvkørende funktion virker ikke	Speederbøjlen er ikke aktiveret. Drivremmen er slidt op eller beskadiget. Koblingskablet er fejljusteret eller beskadiget. Drivkæden er hoppet af.	Aktiver speederbøjlen. Tjek drivremmen. Tjek koblingskablet (se side 10). Tjek drivkæden (se side 9).
Det er ikke muligt at udløse den selvkørende funktion	Enten er koblingskablet forkert indstillet eller knækket.	Tjek koblingskablet (se side 10).
Larmende eller beskadiget kæde	Kæden mangler smøring. Kæden sidder forkert eller er ikke spændt korrekt.	Smør kæden. Tjek drivkæden (se side 9).
Maskinen kan ikke køre baglæns på frihjul	Ingen.	Skub enheden lidt fremad, så kører den på frihjul.
Der kommer for meget støv fra posen	Affaldet er for tørt, porøst eller findelt.	Skift til en filtpose (se ”Tilbehør” side 1).



KVSP/TKVSP PARTS DRAWING

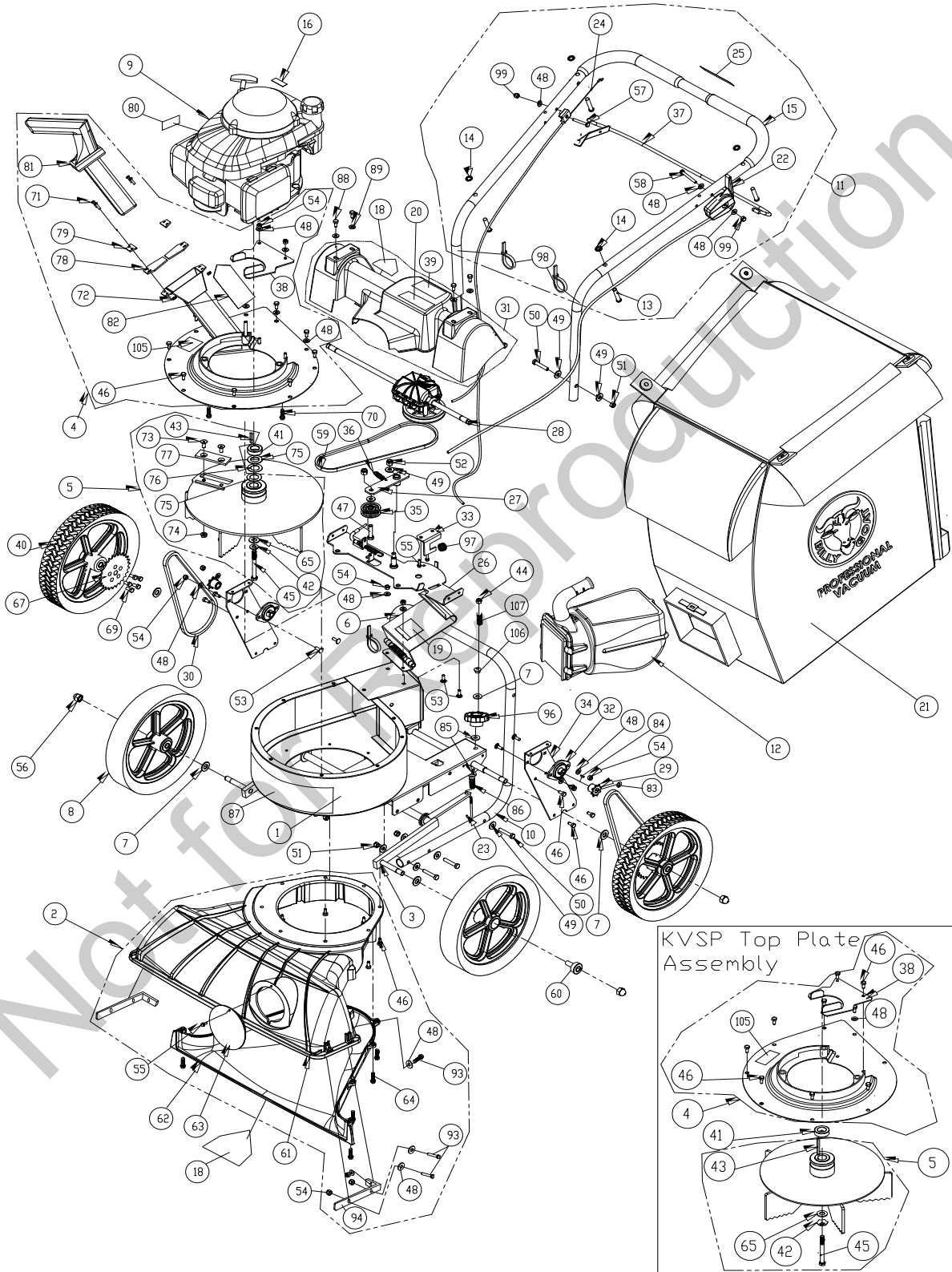



KVSP Brugervejledning

KVSP/TKVSP PARTS LIST

ITEM NO.	Description	KV600SP/KV600SPF B PART NUMBER	QTY	KV650SPH/KV650SPHFB PART NUMBER	QTY	TKV650SPH/TKV650SPHF B PART NUMBER	QTY
1	MAIN FRAME HOUSING KV	891100-S	1	891100-S	1	891100-S	1
2	NOZZLE ASSEMBLY TKV	891110-S	1	891110-S	1	891110-S	1
3	AXLE WA KV MICRO	891138	1	891138	1	891138	1
4	PLATE TOP WA KVSP	891101-S	1	891101-S	1	891107-S	1
5	IMPELLER SERRATED 14.25 WA KVSP	891104-S	1	891104-S	1	891109-S	1
6	DOOR EXHAUST ASSY RAW	890148-01	1	890148-01	1	890148-01	1
7	WASHER 1/2" SAE Z/P	8172011	5	8172011	5	8172011	5
8	WHEEL ASSY 12" X 2.5" TREAD	900509	2	900509	2	900509	2
9	ENGINE 6.5 HP HONDA GSV190AN1L	-	-	840069	1	840069	1
	ENGINE 6 BRIGGSAND STRATTON	890622	1	-	-	-	-
10	LOWER HANDLE KV	891050	1	891050	1	891050	1
11	HANDLE UPPER KVSP	891054-S	1	891054-S	1	891054-S	1
12	QUICK DISCONNECT	890630	1	890630	1	890630	1
13	PIN CLEVIS 3/8" x 2.125" LONG	520120	4	520120	4	520120	4
14	RETAINER	360279	4	360279	4	360279	4
15	GRIP HANDLE 1"X9.5" LG	430342	2	430342	2	430342	2
16	LABEL HOT ENGINE EN/SP	100261	1	-	-	-	-
17							
18	LABEL WARNING DANGER	400424	2	400424	2	400424	2
19	LABEL DANGER FLYING DEBRIS	810736	1	810736	1	810736	1
20	LABEL SAFETY PROTECT READ MANUAL	100346	1	100346	1	100346	1
21	BAG DEBRIS NO ZIPPER KV	891132	1	891132	1	891132	1
	BAG FELT W/SKIRT KV (FB MODELS)	891211	1	891211	1	891211	1
22	CABLE THROTTLE ASSY 42" W/CHOKE	891036	1	891027	1	891027	1
23	J BOLT 3/8-16 X 6"	891071	1	891071	1	891071	1
24	CABLE CLUTCH DRIVE ASSY 40" KVSP	891032	1	891032	1	891032	1
25	LABEL CLUTCH VQ	900328	1	900328	1	900328	1
26	BRACKET TRANS MOUNT WA KV	891106	1	891106	1	891106	1
27	ARM IDLER DRIVE WA KV	891105	1	891105	1	891105	1
28	TRANS SINGLE SPEED W/DIFF	891020	1	891020	1	891020	1
29	SPROCKET 8 TOOTH #43 OR #65	891022	2	891022	2	891022	2
30	CHAIN #43 X 58 PITCHES	891023	2	891023	2	891023	2
31	GUARD DRIVE KV	891004-S	1	891004-S	1	891004-S	1
32	BEARING 1/2" PRESSED STEEL HOUSING	891025	2	891025	2	891025	2
33	BRACKET TRANS FIX KV	891012	1	891012	1	891012	1
34	PLATE CHAIN REINFORCE KV	891014	2	891014	2	891014	2
35	PULLEY IDLER 2" OD X 3/8" ID	840087	1	840087	1	840087	1
36	SPRING TENSION	800242	1	800242	1	800242	1
37	BAIL CLUTCH WA KVSP	891102	1	891102	1	891102	1
38	BRACKET IDLER BELT FINGER KV	891028	1	891028	1	891028	1
39	LABEL DANGER GUARD	900327	1	900327	1	900327	1
40	WHEEL ASSY SP 26T SPROCKET	890242	2	890242	2	890242	2
41	SPACER 1.500D X .890ID X .5 THK	-	-	840083	1	840083	1
42	WASHER LOCK 3/8 ST MED	8177012	1	8177012	1	8177012	1
43	SQ KEY 2.125 X .187	9201087	1	9201087	1	9201087	1
44	NUT LOCK 3/8-16 THIN	8161042	1	8161042	1	8161042	1
45	SCREWCAP 3/8-24 x 3 1/2 GR. 8 W/PATCH	440151	1	440151	1	440151	1



KVSP Brugervejledning

		KV600SP/KV600SPFB PART NUMBER	QTY	KV650SPH/KV650SPHFB PART NUMBER	QTY	TKV650SPH/TKV650SPHFB PART NUMBER	QTY
46	SCREWCAP 1/4 - 20 x 5/8 HWH	890359	26	890359	26	890359	24
47	BOLT IDLER 3/8-16 X 1 1/2	800888	1	800888	1	800888	1
48	WASHER 1/4" SAE ZP	8172007	17	8172007	17	8172007	17
49	WASHER 5/16 FLATWASHER Z/P	8171003	19	8171003	19	8171003	19
50	SCREWCAP 5/16-18 X 1.75 ZP	8041031	8	8041031	8	8041031	8
51	NUT LOCK 5/16-18	8160002	8	8160002	8	8160002	8
52	NYLON INSERT LOCKNUT, 3/8-16 UNC	8160003	2	8160003	2	8160003	2
53	SCREWCAP 1/4-20 X 3/4"	8041004	2	8041004	2	8041004	2
54	NYLON INSERT LOCKNUT, 1/4-20 UNC	8160001	12	8160001	12	8160001	15
55	SCREWCAP #10-14 X 3/4" HWH ZP	891043	3	891043	3	891043	3
56	1/2-13 CAP NUT NP W/PATCH	890530	4	890530	4	890530	4
57	SCREWCAP 1/4-20 x 1 3/4 HCS ZP	8041009	1	8041009	1	8041009	1
58	SCREWCAP 1/4-20x2"	8041010	1	8041010	1	8041010	1
59	BELT 3V315	891026	1	891026	1	891026	1
60	BEARING BALL FLANGED	900774	4	900774	4	900774	4
61	NOZZLE TOP HALF KV	891002	1	891002	1	891002	1
62	NOZZLE BOTTOM HALF KV	891003	1	891003	1	891003	1
63	PLUG HOUSING KD LB	900146-01	1	900146-01	1	900146-01	1
64	SCREW PLASTIC 1/4-20 X 1	891039	8	891039	8	891039	8
65	WASHER 1.5 OD X .453 ID X .25 THK	440153	1	440153	1	440153	1
67	SPROCKET 65A26 26 TOOTH	890238	2	890238	2	890238	2
69	SCREW SELF TAP 1/4 x 0.75	900505	10	900505	10	900505	10
70	SCREW PLASTITE 1/4-20 X 3/4 HWH ZP	840082	3	840082	3	840082	3
71	SCREWCAP #10-24 X 5/8"	-	-	-	-	8059135	4
72	NYLON INSERT LOCKNUT 10-32 UNF ZINC	-	-	-	-	8164005	4
73	SCREW SOCKET HD 5/16-18 X 3/4 GR. 8	-	-	-	-	890103	2
74	NUT KEPS 5/16-18	-	-	-	-	890104	2
75	WASHER SHIM 0.875 ID X 0.060	-	-	-	-	891065	2
76	WASHER SHIM 0.875 ID X 0.020	-	-	-	-	891041	0-3
77	BLADE CHIPPER KD501	-	-	-	-	890101	1
78	GUARD FLAPPER	-	-	-	-	890119	2
79	PLATE FLAPPER ENTRANCE	-	-	-	-	890127	2
80	LABEL SPARK ARRESTOR EN/SP	-	-	100252	1	100252	1
81	TAMPER CHIPPER	-	-	-	-	890229	1
82	LABEL DANGER CHIPPER	-	-	-	-	890152	1
83	CLIP 1/2"	350146	4	350146	4	350146	4
84	WOODRUFF KEY 1/8 X 1/2	510180	2	510180	2	510180	2
85	WASHER 1/2" FC	8171006	2	8171006	2	8171006	2
86	SPRING COMPRESSION	891072	1	891072	1	891072	1
87	LABEL BADGING KV/TKV	891214	1	891214	1	891215	1
88	SCREW SM 1/4 X 3/4 DRILL PT	510208	4	510208	4	510208	4
89	WASHER 1/4" SAE BLACK OXIDE	510193	4	510193	4	510193	4
91							
92	CARRIAGE BOLT 1/4"-20 X 3/4"	8024021	4	8024021	4	8024021	4
93	SCREWCAP 1/4-20 X 1" HCS ZP	8041006	6	8041006	6	8041006	6
94	KV NOZZLE BRACKET	891208	2	891208	2	891208	2
96	KNOB 3/8-16 RED	891070	1	891070	1	891070	1
97	SPRING LEVER GZ	610429	1	610429	1	610429	1
98	TY WRAP	900407	4	900407	4	900407	4
99	NUT 1/4-20 ACORN	840071	2	840071	2	840071	2
105	LABEL MADE IN U.S.A.	520116	1	520116	1	520116	1
106	GROMMET FLANGE 1/2" MOLDED	830176	1	830176	1	830176	1
107	SPRING COMPRESSION	400332	1	400332	1	400332	1



KVSP Brugervejledning



en	English	fi	Suomi	lv	Latviešu	ru	Русский
bg	Български език	fr	Français	nl	Nederlands	sl	Slovenščina
cs	Čeština	el	Ελληνικά	no	Norsk	sk	Slovák
da	Dansk	hr	Hrvatski	pl	Polski	sv	Svenska
de	Deutsch	hu	Magyar	pt	Português	tr	Türkçe
es	Español	it	Italiano	ro	Română		
et	eesti keel	lt	Lietuvių				

en	EC Declaration of Conformity	el	Δήλωση συμμόρφωσης ΕΚ	pl	Deklaracja zgodności UE
bg	Декларация за съответствие с европейските стандарти	hu	EU Megfelelőségi nyilatkozat	pt	Declaração de Conformidade à CE
cs	ES Prohlášení o shodě	hr	EC Deklaracija o sukladnosti	ro	Declarație de conformitate C.E.
da	EC Overensstemmelseserklæring	it	Dichiarazione di conformità CE	ru	Заявление о соответствии стандартам и нормам EC
de	EG-Konformitätserklärung	lv	EB atitiktības deklarācija	sl	ES izjava o skladnosti
es	Declaración de Conformidad de la CE	nl	E.C. Conformiteitsverklaring	sk	Vyhlasenie o zhode
et	Eü vastavustunnistus	no	CE konformitetserklæring	sv	EG-försäkran om överensstämmelse
fi	EC-vaatimustenmukaisuusvakuutus			tr	EC Uygunluk Deklarasyonu
fr	Déclaration de conformité CE				

en	Category	Vacuum	el	Κατηγορία	κενό	pl	Kategoria	Próżnia
bg	Категория	вакуум	hu	Kategória	vákuum	pt	Categoria	vácuo
cs	Kategorie	Vakuové	hr	Kategorija	Vakuum	ro	Categorie	vid
da	Kategori	vakuum	it	Categoria	vuoto	ru	Категория	вакуум
de	Kategorie	Vakuum	lv	Kategorija	Dulkiņi	sl	Kategorija	vakuumska
es	Categoría	Aspiradora	lv	Kategorija	vakuums	sk	Kategória	vákuové
et	Katagooria	vaakum	nl	Categorie	vacuüm	sv	Kategori	vakuum
fi	Kategoria	tyhjiö	no	Kategori	vacuum	tr	Kategori	Vakum
fr	Catégorie	vide						

en	This is to certify that the products listed in this document meet the requirements of the European Community Law, and can carry the CE mark. These models comply with the following Directives and related Standards.
bg	Декларацията се издава в удостоверение на това, че изброените продукти съответстват на стандартите на правните норми на Европейския съюз и могат да носят знака CE. Моделите изпълняват директивите и техните стандарти, както следва.
cs	Tímto stvrzujeme, že výrobky uvedené v tomto dokladu splňují požadavky zákonů Evropského společenství a mohou být označeny značkou CE. Tyto modely splňují následující směrnice a související normy.
da	Det bekræftes hermed, at de produkter, der er nævnt i dette dokument, opfylder bestemmelserne i EU-lovgivningen og kan bære CE-mærkatet. Disse modeller er i overensstemmelse med følgende direktiver og relaterede standarder:
de	Hiermit wird bescheinigt, dass die in diesem Dokument aufgeführten Produkte mit den gesetzlichen Bestimmungen der Europäischen Gemeinschaft übereinstimmen und das CE-Zeichen tragen können. Diese Modelle erfüllen die folgenden Richtlinien sowie weitere anzuwendende Normen.
es	La presente certifica que los productos enumerados en este documento cumplen con los requerimientos de la Legislación de la Comunidad Europea, y que pueden portar la marca CE. Estos modelos cumplen con las siguientes Directrices y Estándares relacionados:
et	Kinnitame, et eespool nimetatud tooted vastavad Euroopa Ühenduse seadusandluse nõuetele ja kannavad CE-märgistust. Eespool nimetatud mudelid vastavad järgmistele direktiividele ja seotud standardidele:
fi	Vakuutamme, että tässä asiakirjassa luetellut tuotteet täyttävät Euroopan Unionin lainsäädännön asettamat vaatimukset ja voi saada CE-merkinnän. Nämä mallit täyttävät seuraavien direktiivien ja niitä koskevien standardien vaatimukset:
fr	Nous déclarons par la présente que les produits mentionnés dans le document sont conformes à la législation de la Communauté européenne et peuvent porter le marquage CE. Ces modèles sont conformes aux directives suivantes et aux normes connexes :
el	Με την παρούσα δήλωση πιστοποιείται ότι τα προϊόντα που αναφέρονται στην παρούσα πληρούν τις απαιτήσεις της Ευρωπαϊκής Κοινωνικής Νομοθεσίας και μπορούν να φέρουν τη σήμανση CE. Τα μοντέλα αυτά συμμορφώνονται με τις ακόλουθες Οδηγίες και τα σχετικά Πρότυπα.
hu	Ez annak tanúsítására szolgál, hogy a dokumentumban felsorolt termékek megfelelnek az Európai közösségi jog követelményeinek és viselheti a CE jelzést. Ezek a modellek eleget tesznek a következő irányelveknek és vonatkozó szabványoknak.
hr	Ovo je potvrda da proizvodi koji su navedeni u ovom dokumentu odgovaraju zakonima europske zajednice i da nose CE oznaku. Ovi modeli zadovoljavaju sljedeće direktive i odgovarajuće standarde.
it	Si certifica che i prodotti elencati nel presente documento soddisfanno i requisiti della legislazione della Comunità Europea e possono recare il marchio CE. Questi modelli sono conformi alle seguenti norme e direttive:
lt	Šiuo patvirtiname kad šiame dokumente paminėti produktai atitinka Europos Bendrijos įstatymų reikalavimus ir jie gali būti pažymėti CE ženklu. Šie modeliai atitinka sekancias direktyvas ir standartus.
lv	Ar šo tiek apstiprināts, ka šajā dokumentā uzskaitītie izstrādājumi atbilst Eiropas Kopienas Likuma prasībām un var tikt marķēti ar emblēmu CE. Šie modeļi atbilst sekojošajām Direktīvām un attiecīgajām Normām.
nl	Hiermee wordt gecertificeerd dat de producten die in deze lijst staan opgesomd, voldoen aan de wettelijke voorschriften van de Europese Gemeenschap en mogen worden voorzien van de CE markering. Deze modellen voldoen aan de volgende richtlijnen en bijbehorende normen:
no	Dette sertifiserer at produktene som er nevnt i dette dokumentet oppfyller kravene som stilles av EU, og at de dermed kan CE-merkes. Disse modellene tilfredsstiller følgende direktiver og relaterte standarder:
pl	Niniejszym zaświadcza się, że produkty wymienione w niniejszym dokumencie spełniają wymogi Prawa Wspólnoty Europejskiej i mogą nosić oznakowanie CE. Modele te spełniają wymogi następujących dyrektyw i powiązanych norm.
pt	O presente documento certifica que os produtos listados neste documento atendem aos requisitos das Leis da Comunidade Europeia e podem levar a marca CE. Esses modelos estão de acordo com as seguintes diretivas e padrões relacionados.
ro	Prin prezenta se atestă faptul că produsele menționate în acest document îndeplinesc cerințele de Drept Comunitar European și pot purta sigla C.E. Aceste modele sunt în conformitate cu următoarele directive și standarde asociate.
ru	Настоящим удостоверяется, что перечисленные в этом документе изделия соответствуют требованиям законов Европейского Союза и могут быть обозначены знаком CE. Эти модели отвечают требованиям следующих директив и соответствующих стандартов.
sl	To služi kot potrditve, da izdelki, ki so navedeni v tem dokumentu, ustrezajo zahtevam zakonodaje Evropske skupnosti in so lahko opremljeni z oznako CE. Ti modeli so v skladu z naslednjimi direktivami in povezanimi standardi.
sk	Týmto vyhlasujeme, že výrobky uvedené v tomto dokumente, splňajú požiadavky zákonov ES a môžu byť označené značkou CE. Tieto modely vyhovujú nasledujúcim smerniciam príslušným normám.
sv	Härmed försäkras att produkterna som finns listade i detta dokument uppfyller kraven i Europeiska gemenskapens lagstiftning och kan förses med CE-märket. Modellerna uppfyller följande direktiv och tillhörande normer.
tr	Bu belgede belirtilen ürünlerin Avrupa Birliği Yasası gereksinimlerini karşılayarak CE işareti taşıyabilmesini onaylamak içindir. Bu modeller aşağıdaki Direktif ve ilgili Standartlarla uyumludur



KVSP Brugervejledning

en	Directive:	2006/42/EC	hu	Irányelv:	2006/42/EC	pt	Directiva:	2006/42/EC
bg	Директива:	2006/42/EC	el	Οδηγία:	2006/42/EC	ru	Директива:	2006/42/EC
cs	Směrnice č.:	2006/42/EC	hr	Direktiva:	2006/42/EC	ro	Directiva:	2006/42/EC
da	Direktiv:	2006/42/EF	it	Direttiva:	2006/42/EF	sl	Direktiva:	2006/42/EF
de	Richtlinie:	2006/42/EG	lt	Direktyva:	2006/42/EG	sk	Smernica:	2006/42/EG
es	Directriz:	2006/42/EC	lv	Direktīva:	2006/42/EC	sv	Direktiv:	2006/42/EC
et	Direktiiviga:	2006/42/EÜ	nl	Richtlijn:	2006/42/EÜ	tr	Yönetmel:	2006/42/EC
fi	Direktiivi:	2006/42/EC	no	Direktiv:	2006/42/EC			
fr	Directives :	2006/42/CE	pl	Dyrektywy:	2006/42/CE			

en Model	Guaranteed Sound Power Level	Measured Sound Power Level	Sound Pressure Level at Operator's Ear (1)	Engine Net Power	Hand/Arm Vibration (2)	Mass	
bg Model	Гарантирано ниво на звука	Измерено ниво на звука	Налягане на звука, измерено на нивото на ухото на оператора (1)	Мощност на двигателя	Вибрация на дланта и на ръката (2)	Маса	
cs Model	Garantovaná hladina akustického výkonu	Změřená hladina akustického výkonu	Hladina akustického tlaku naměřená u ucha obsluhující osoby (1)	Užitečný výkon motoru	Vibrace rukou/paží (2)	Váha	
da Model	Garanteret støjriveau	Målt støjriveau	Lydtryksniveau ved brugerens øre (1)	Maskine Netto kraft	Vibration af hånd/arm (2)	Vægt	
de Modell	Garantierter Schalleistungspegel	Gemessener Schalleistungspegel	Schalldruckpegel am Ohr der Bedienungsperson (1)	Motornettleistung	Vibrationen an Hand/Arm (2)	Masse	
es Modelo	Nivel garantizado de potencia acústica	Nivel medido de potencia acústica	Nivel de presión acústica en el oído del operador (1)	Potencia neta del motor	Vibración mano / brazo (2)	Masa	
et Mudel	Garanteeritud helivõimsuse tase	Mõõdetud helivõimsuse tase	Helirõhu tase kasutaja kõrva juures (1)	Masini puhas tööväg	Võkumine käsi / käsivars (2)	Massi	
fi Malli	Taattu äänitehotaso	Mittattu äänitehotaso	Äänenpaine taso käyttäjän korvan tasolla (1)	Moottorin nettoteho	Käden käsivarren värinä (2)	Paino	
fr Modèle	Niveau de bruit garanti	Niveau de bruit mesuré	Niveau sonore au niveau de l'oreille de l'opérateur (1)	Puissance nette du moteur	Vibrations au niveau de la main/du bras (2)	Masse	
el Μοντέλο	Εγγυημένη στάθμη ηχητικής ισχύος	Μετρηθείσα στάθμη ηχητικής ισχύος	Στάθμη ηχητικής πίεσης στο αυτί του χειριστή (1)	Καθαρή ισχύς κίνησης	Χειρωνακική δόνηση (2)	Μάζα	
hu Model	Garantált hangteljesítmény szint	Mért hangteljesítmény szint	Hangnyomás szint a gépkezelő fülénél (1)	Motor hasznos teljesítménye	Kéz/kar vibráció (2)	Tömeg	
hr Model	Zajamčena razina snage zvuka	Izmerjena razina snage zvuka	Razina zvučnog tlaka na uhu rukovatelja (1)	Neto snaga motora	Vibracije šake/ruke (2)	Masa	
it Modello	Livello acustico garantito	Livello acustico misurato	Livello di pressione acustica all'orecchio dell'operatore (1)	Potenza netta motore	Vibrazioni a mani/braccia (2)	Massa	
lt Modelis	Garantuotas triukšmo lygis	Pamatuotas triukšmo lygis	Garso spaudimo lygis (įrangos naudotojui) (1)	Variklio bendras galingumas	Rankenos vibracija (2)	Masė	
lv Modelis	Garantētais skaņas jaudas līmenis	Izmērītais skaņas jaudas līmenis	Skaņas spiediena līmenis pie operatora ausis (1)	Dzinēja neto jauda	Rokas/pleca vibrācija (2)	Masa	
nl Model	Gegarandeerd geluidsdrukniveau	Gemeten geluidsdrukniveau	Geluidsdrukniveau bij het oor van de gebruiker (1)	Netto motorvermogen	Trilling van hand/arm (2)	Mass	
no Model	Garantert lydstyrkenivå	Målt lydstyrkenivå	Lydtrykk-nivå ved operatørens øre (1)	Motorens netto krefter	Hånd/arm-vibrasjon (2)	Masse	
pl Model	Gwarantowany poziom mocy akustycznej	Zmierzony poziom mocy akustycznej	Poziom ciśnienia akustycznego w uchu operatora (1)	Moc netto silnika	Drgania ręki/ramienia (2)	Masa	
pt Modelo	Nível de potência de som garantido	Nível de potência de som medido	Níveis de pressão do som no ouvido do operador (1)	Potência útil do motor	Vibração na mão/braço (2)	Massa	
ro Model	Nivel de zgomot garantat	Nivel de zgomot măsurat	Nivel de presiune acustică la urechea operatorului (1)	Putere netă motor	Vibrație mână/braț (2)	Masă	
ru Модель	Гарантированный уровень звуковой мощности	Измеренный уровень звуковой мощности	Уровень звукового давления на месте оператора (1)	Полезная мощность двигателя	Интенсивность вибрации на ладони/руках (2)	Вес	
sl Model	Zajamčena raven zvočne moči	Izmerjena raven zvočne moči	Raven zvočnega tlaka pri užesu uporabnika (1)	Izhodna moč motorja	Tresljaji na rokah (2)	Masa	
sk Model	Zaručená hladina akustického výkonu	Nameraná hladina akustického výkonu	Hladina akustického tlaku pôsobiaceho na ucho obsluhy (1)	čistý výkon motora	Ruka/Rameno Vibrácia (2)	Masa	
sv Model	Garanterad ljudeffektivitet	Uppmätt ljudeffektivitet	Ljudtrycksnivå vid operatörens öra (1)	Motorrefferk netto	Hånd-/ armvibrationer (2)	Massa	
tr Model	Garantlı Ses Gücü Seviyesi	Ölçülen Ses Gücü Seviyesi	Operatörün Kulakındaki Ses Basıncı Seviyesi (1)	Makine Net Gücü	El/Kol Titreşimi (2)	Ağırlık	
	KV600	110 dB(A)	109 dB(A)	89 dB(A)	4.47 kW	4.95 m/s ²	50.8 kg
	KV600FB	110 dB(A)	109 dB(A)	89 dB(A)	4.47 kW	4.95 m/s ²	50.8 kg
	KV650H	110 dB(A)	109 dB(A)	89 dB(A)	4.85 kW	4.95 m/s ²	51.3 kg
	KV650HFB	110 dB(A)	109 dB(A)	89 dB(A)	4.85 kW	4.95 m/s ²	51.3 kg
	KV600SP	110 dB(A)	109 dB(A)	89 dB(A)	4.47 kW	58.5 m/s ²	58.5 kg
	KV600SPFB	110 dB(A)	109 dB(A)	89 dB(A)	4.47 kW	3.29 m/s ²	58.5 kg
	KV650SPH	110 dB(A)	109 dB(A)	89 dB(A)	4.85 kW	3.29 m/s ²	58.9 kg
	KV650SPHFB	110 dB(A)	109 dB(A)	89 dB(A)	4.85 kW	3.29 m/s ²	58.9 kg
	TKV650SPH	113 dB(A)	112 dB(A)	92 dB(A)	4.85 kW	3.29 m/s ²	64 kg
	TK650SPHFB	113 dB(A)	112 dB(A)	92 dB(A)	4.85 kW	3.29 m/s ²	64 kg



KVSP Brugervejledning

- (1) ISO 5395-1:2013 F.7 (EN 4871:1996)
(2) ISO 5395-1:2013 G.8 (EN 12096:1997, D.1)

en Manufacturing Place / Keeper of Documentation bg Място на производство / Архивар cs Místo výroby / Držitel dokumentace da Fremstillingssted / Indehaver af dokumentationen de Herstellungsort / Verantwortlicher für die Dokumentation es Lugar de manufactura / Guardián de documentación et Valmistamispaik / Dokumentatsiooni hoidja fi Valmistuspaikka / Asiakirjojen haltija fr Lieu de fabrication / Personne chargée de conserver la documentation	el Τόπος κατασκευής / Υπεύθυνος τήρησης αρχείων τεκμηρίωσης hu Gyártás helye / A dokumentáció őrzője hr Mjesto proizvodnje / Čuvar dokumentacije it Sede di produzione / Archiviatore di documentazione lt Pagaminimo vieta / Dokumentacijos turėtojas lv Ražošanas vieta / Dokumentācijas glabātājs nl Productieplaats / Documentatiebeheerder no Produksjonssted / Dokumentasjonsholder	pl Miejsce produkcji / Osoba odpowiedzialna za przechowywanie dokumentów pt Local de Fabrico / Responsável pela Documentação ro Loc de fabricație / Păstrător documentație ru Место производства / Владелец документации sl Kraj izdelave / Hranitelj dokumentacije sk Miesto výroby / Dokumentácia majiteľa sv Tillverkningsplats / Dokumentförvaring tr Üretim Yeri / Doküman Sorumlusu
--	--	--

1803 S.W. Jefferson
Lees Summit, MO 64063-
0308 USA

Jeroen Engelen
Schepersweg 4a 6049CV
Herten, NL

Ted Melin
Engineering Manager

Part No. 891057
Revision: F102315A

10/05/2015