



Brevet n° 6,253,416 et autres brevets en cours
F1002SPV, F1302SPH, F1402SPV, F1802SPV

SOUFFLEUR BILLY GOAT FORCE Manuel d'utilisation

Accessoires

KIT DE RETENUE

Pour fixer le souffleur sur les planchers de la remorque pour le transport.



P/N 440120

PNEU AVANT SOLIDE

Pneu avant anti-flat solide



P/N 440279

FREIN DE STATIONNEMENT

Efficace et facile à utiliser pour empêcher le souffleur de rouler.



P/N 440140

KIT ROULETTE

Pour une plus grande maniabilité sur les surfaces dures.



P/N 440293



TABLE DES MATIÈRES

SPÉCIFICATIONS	3
ÉTIQUETTES D'INSTRUCTIONS	4
LISTE D'EMBALLAGE	5
MONTAGE	6
FONCTIONNEMENT	7
ENTRETIEN	8
DÉPANNAGE	9

NOT FOR REPRODUCTION



Manuel d'utilisation du SOUFFLEUR AUTOMOTEUR FORCE

Spécifications

	F1002SPV	F1402SPV	F1302SPH	F1802SPV
Moteur : CP	10,0 CP (6,6 kW)	14,0 CP (10,4 kW)	13,0 CP (9,6 kW)	18 CP (13,42 kW)
Moteur : Modèle	19L2320055F1	25V3320005F1	GX390K1QAA2	3564420224E9
Moteur : Type	B & S VANGUARD	B & S VANGUARD	HONDA OHV	B & S VANGUARD
Moteur : Capacité de carburant	3,96 pte (3,75 L)	6,5 pte (1,66 L)	6,5 pte (6,1 L)	9 pte (8,52 L)
Moteur : Capacité d'huile	0,88 pte (0,83 L)	1,0 pte (0,95 L)	1,16 pte (1,1 L)	1,75 pte (1,66 L)
Poids total de l'unité :	74,3 kg (164 lb)	77,6 kg (171 lb)	75,7 kg (167 lb)	82,6 kg (182 lb)
Longueur hors tout :	58 po (1,43m)	58 po (1,43m)	58 po (1,43m)	58 po (1,43m)
Largeur hors tout	29,25 po (0,74 m)	29,25 po (0,74 m)	29,25 po (0,74 m)	29,25 po (0,74 m)
Hauteur hors tout	45 po (1,14 m)	45 po (1,14 m)	45 po (1,14 m)	45 po (1,14 m)

ÉTIQUETTES D'INSTRUCTIONS

Les étiquettes ci-dessous ont été installées sur votre souffleur FORCE BILLY GOAT®. S'il y a des étiquettes manquantes ou endommagées, remplacez-les avant d'utiliser cet équipement. Les numéros d'articles de la liste illustrée des pièces et les numéros de pièces sont fournis pour la commodité si vous devez commander des étiquettes de remplacement. La position correcte pour chaque étiquette peut être déterminée en se référant aux numéros de figure et d'article illustrés.



ÉTIQUETTE PARE-ÉTINCELLES P/N 100252



ÉTIQUETTE LIRE LE MANUEL D'UTILISATION ARTICLE N° 35 P/N 890301



ÉTIQUETTE OREILLES YEUX RESPIRATION ARTICLE N° 36 P/N890254



DANGER DÉBRIS VOLANTS ARTICLE N° 37 P/N 810736



ÉTIQUETTE ENCLENCHER L'EMBRAYAGE P/N 500176



ÉTIQUETTE CARBURANT EXPLOSIF ARTICLE N° 34 P/N 400268



ÉTIQUETTE GRAISSER LA CHAÎNE ARTICLE N° 119 P/N 830502

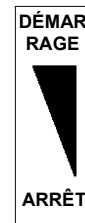

ÉTIQUETTE COMMANDE DES GAZ ARTICLE N° 42 P/N 810656

ÉTIQUETTES MOTEUR

HONDA



BRIGGS ET STRATTON VANGUARD

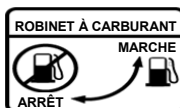
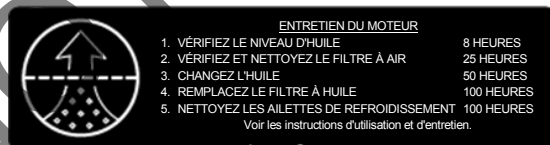

LISTE D'EMBALLAGE

Les articles suivants doivent être inclus dans votre carton. Si des pièces sont manquantes, contactez votre concessionnaire.

Votre SOUFFLEUR FORCE DE BILLY GOAT[®] a été livré dans un carton, complètement assemblé à l'exception de l'ensemble de la poignée supérieure et du dérouteur avant. Le matériel de montage pour l'ensemble de la poignée supérieure se trouve dans le sac de pièces.



LISEZ toutes les consignes de sécurité avant de monter l'unité.



PRENEZ SOIN lorsque vous retirez l'unité de la boîte ; la poignée est fixée à l'unité par des câbles.



METTEZ DE L'HUILE DANS LE MOTEUR AVANT DE DÉMARRER

SAC DE PIÈCES ET DOCUMENTATION DE MONTAGE

Carte de garantie P/N- 400972, Manuel de l'utilisateur P/N-440314, Déclaration de conformité P/N-440331, Matériel poignée - Articles n° 10, 11, 74, 36 et 123

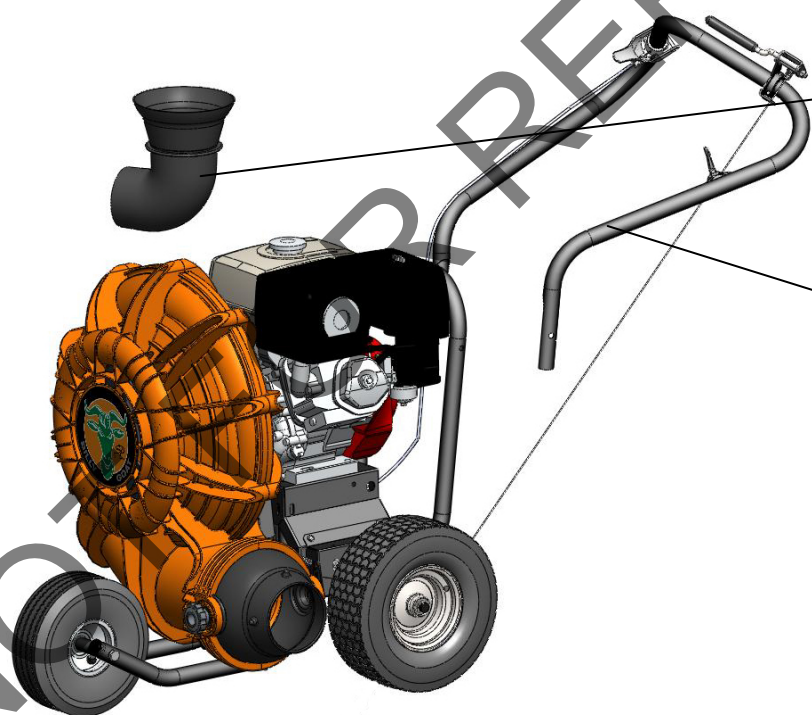

Liste de pièces dans la boîte

- Dérouteur d'air avant
(Pour les modèle F1302SPH seulement)
Article n° 38
MODÈLE F9 P/N-440045-4
MODÈLE F13 P/N-440045-5
- Ensemble poignée supérieure
Article n° 30 P/N-440035
- Sac de pièces et documentation de montage P/N-440267
- Honda 13 cp
- B & S Vanguard 10,14,18 cp

MONTAGE

1. Suivez les étapes décrites dans les figures A et B, puis serrez tout le matériel indiqué.
2. Connectez le fil de bougie.

Figure A

Le matériel nécessaire pour fixer l'ensemble de la poignée supérieure sur la poignée inférieure se trouve dans le sac de pièces. Installez la poignée supérieure (article 30) sur la poignée inférieure préassemblée (article 28) en faisant glisser le dessus sur le bas et à l'extérieur de la poignée inférieure. Utilisez les boulons (articles n° 36 et 123), les rondelles (article n° 10) et le contre-écrou (article n° 11) pour installer la poignée supérieure sur la poignée inférieure. **Note:** Le boulon en tire-bouchon doit aller sur le côté où se trouve la poignée de démarrage et l'extrémité ouverte doit être orientée vers le bas. Terminez l'installation de l'autre côté de l'ensemble de la poignée supérieure à l'aide de la vis et du contre-écrou fournis

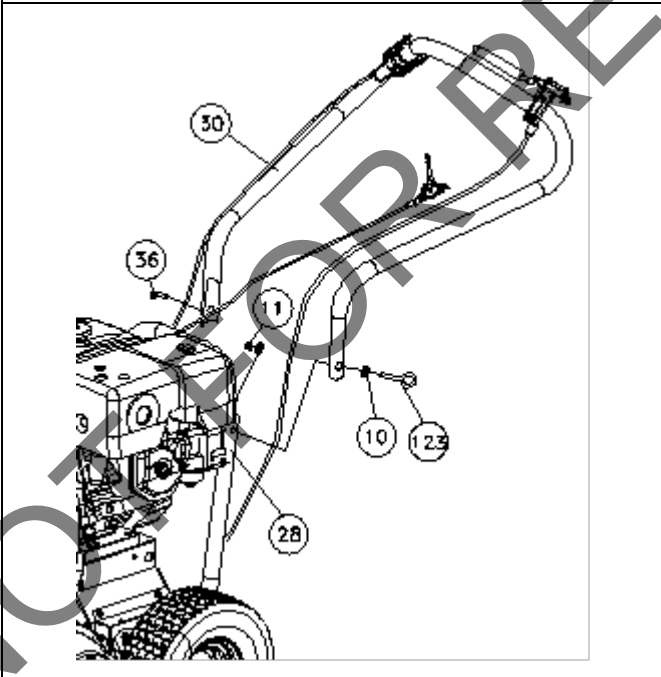
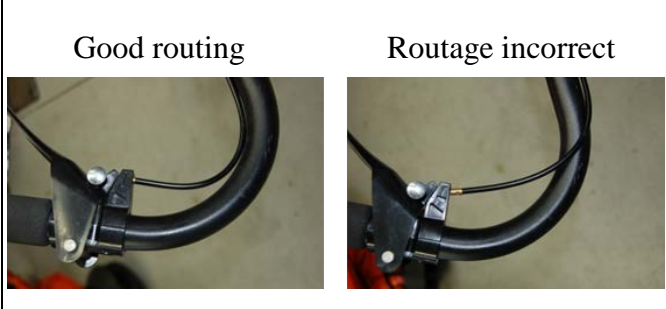
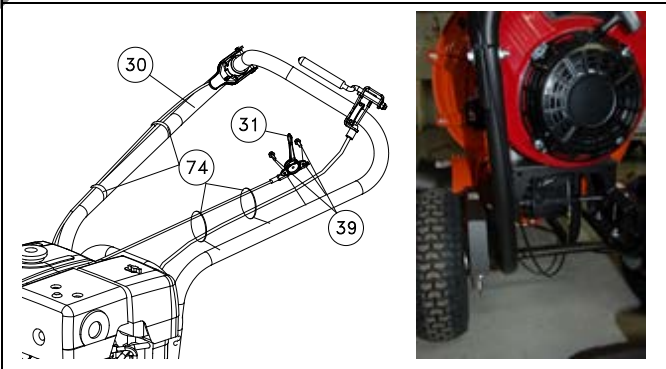

Figure B

La commande des gaz sera attachée au bras accélérateur sur le moteur et enroulée autour du moteur pour l'expédition. Déballez et fixez la commande des gaz (article n° 31) sur la poignée supérieure avec des vis (article n° 39). Les vis seront déjà montées dans la poignée ; il suffit de les retirer et les utiliser pour monter la commande des gaz. Fixez le câble de la commande des gaz et de l'embrayage par deux colliers serre-câble. L'AIM-and-Shoot™ n'est pas fixé, vous devez dérouler le câble, fixer l'embout sphérique du levier et mettre l'extrémité du câble dans le trou sur le collier, avec le câble passant à travers la fente. Le câble d'embrayage sera également enroulé sous la machine. Faites passer le câble sous l'essieu et fixez-le en enlevant la goupille et l'axe de chape et en le fixant sur le levier de la commande d'embrayage. Après qu'il est attaché, tirez sur le câble et faites-le glisser dans le trou du support jusqu'à ce qu'il se verrouille en place. Pour éviter l'endommagement du câble utilisez trois colliers serre-câble (article 74) pour le fixer sur la poignée, comme illustré, en vous assurant que le câble ne frotte pas contre le pneu. **Note:** Le câble doit être bien assis dans la selle et doit suivre les contours de la poignée.



Outils Nécessaires
Deux clés à extrémité ouverte de 1/2 po

Outils Nécessaires
Une clé à extrémité ouverte de 5/16 po

FUNCTIONNEMENT

LEVIER DE COMMANDE :

Pour embrayer pour le mouvement vers l'avant, simplement appuyez sur le levier d'embrayage avec la main gauche tandis que le moteur est en marche ; cela engagera la transmission et la machine se déplacera vers l'avant.

⚠ Attention : Il n'est pas recommandé d' « empennier » la transmission. Le levier de commande doit être soit totalement engagé ou désengagé. Ne pas le faire peut entraîner une défaillance prématurée de l'embrayage à cône dans la boîte de vitesses. Ce type de défaillance annulera la garantie du fabricant.

OPÉRATION DE SOUFLAGE

Votre souffleur Force de Billy Goat est équipé d'un cône directeur de l'air et d'un levier de commande breveté Aim-N-Shoot™ pour permettre à l'opérateur de diriger le flux d'air vers le haut ou vers le bas comme nécessaire pour aider à déplacer les débris. Cette fonctionnalité est extrêmement utile lorsque des débris se sont accumulés au point qu'ils ne peuvent plus être soufflés. Le flux d'air peut être dirigé vers le haut pour souffler le haut de la pile de débris et permettre à l'opérateur de continuer à déplacer les débris plus loin.

RÉGLAGE DU DIRECTEUR D'AIR

Pour ajuster la direction de l'air, serrez le levier de commande Aim-N-Shoot™. Lorsque vous voulez souffler les débris sous le même angle pendant une période prolongée, choisissez une position adéquate et utilisez le bouton poussoir de verrouillage pour verrouiller le cône en place. Pour les opérations qui ne nécessitent pas l'utilisation de la fonction Aim-N-Shoot™ vous pouvez utiliser le bouton de réglage manuel illustré ci-dessous pour verrouiller le cône en place de façon permanente. ⚠ **ATTENTION** : Assurez-vous de relâcher le bouton pour utiliser l'Aim-N-Shoot™ de nouveau.

⚠ NE fixez PAS le cône directeur de façon qu'il souffle les débris vers les personnes, véhicules ou autres objets à proximité. Les débris volants peuvent endommager, nuire ou causer des blessures aux personnes ou objets dans la portée du flux d'air.

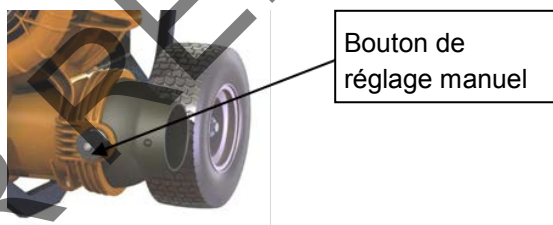

POSITIONNEMENT DU DÉROUTEUR AVANT (modèles F9 et F13 uniquement)

L'adaptateur de dérouteur avant amovible peut être glissé à l'intérieur du cône pour diriger le flux d'air vers l'avant. **Premièrement arrêtez le moteur**, puis tout simplement pliez dans la plus grande ouverture du dérouteur et faites glisser à l'intérieur du cône ; permettez-lui de se développer. Ensuite positionnez à l'angle désiré en tournant le dérouteur. Cette option est très utile pour nettoyer les fissures dans les surfaces pavées ou pour le nettoyage sous les buissons, les surplombs des bâtiments ou le long des bordures.

⚠ **AVERTISSEMENT** : Il sera plus difficile à contrôler l'unité en raison de l'air sortant de l'unité. Gardez les mains sur l'unité en tout temps lorsque vous utilisez le dérouteur avant. Veuillez noter que la fonctionnalité Aim-N-Shoot™ ne sera pas disponible lorsque le dérouteur avant est installé.

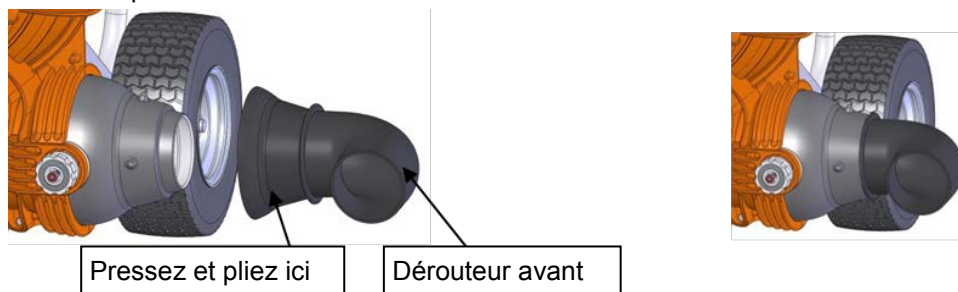

ENTRETIEN

L'entretien périodique doit être effectué aux intervalles suivants :

Opération d'entretien	À chaque utilisation	Tous les jours ou toutes les 5 heures	Toutes les 25 heures	Toutes les 50 heures	Toutes les 100-150 heures
Vérifiez s'il y a des pièces usées ou endommagées.	•				
Vérifiez s'il y a des vibrations excessives.		•			
Vérifiez si la courroie / la chaîne est suffisamment serrée	•				
Graissez la chaîne de transmission		•			
Inspectez l'impulseur pour voir s'il y a des fissures ou des dommages					•
Vérifiez s'il y a des pièces lâches.		•			

ENLÈVEMENT DE L'IMPULSEUR

1. Laissez le moteur refroidir et débranchez le fil de bougie.
2. Retirez le capot avant du logement, en retirant les (11) boulons et écrous (articles 13 et 14) autour de l'extérieur du capot avant.
3. Retirez le boulon de l'impulseur (article n° 35), la rondelle frein (article n° 71) et la rondelle (article n° 34).
4. NE tirez PAS sur l'impulseur. Tirez seulement sur la zone moyeu centre de l'impulseur. *Si l'impulseur grippé il peut être dégagé à l'aide d'une huile pénétrante.*
5. Réinstallez le nouveau impulseur dans l'ordre inverse du démontage.
6. Serrez le boulon de l'impulseur. Appliquez un couple de serrage au boulon de l'impulseur (voir la liste des pièces à la page 15 pour les spécifications relatives au couple de serrage correct du boulon de l'impulseur).

PRESSION PNEUMATIQUE DES PNEUS

Vérifiez à intervalles réguliers et conservez.

Pneus avant - 24 psi (165 kPa).

Pneus arrière - 20 psi (137 kPa).

RÉGLAGE DE LA TENSION DE LA COURROIE NE RÉGLEZ PAS PENDANT QUE LA MACHINE EST EN MARCHÉ !

1. Laissez le moteur refroidir et débranchez le fil de bougie.
2. Desserrez l'écrou (article 92) sur la poulie de renvoi (article 93), mais ne le retirez pas. Cela devrait permettre à la poulie de glisser vers la gauche ou vers la droite. Une fois la poulie est à la bonne distance pour appliquer de la tension sur la courroie, serrez l'écrou. **Note:** N'appliquez pas trop de tension sur la courroie car cela pourrait entraîner une défaillance prématurée.
3. Remettez la bougie.

REMPACEMENT DE LA COURROIE

1. Laissez le moteur refroidir et débranchez le fil de bougie.
2. Suivez les étapes d'enlèvement de l'impulseur (2-5 à la page 12).
3. Retirez les quatre boulons (article 8) qui maintiennent la plaque arrière (article 4) sur le boîtier arrière (article 6).
4. Desserrez l'écrou de la poulie de renvoi et faites glisser la poulie vers la droite pour soulager la tension sur la courroie.
5. Faites glisser la courroie (article 86) de la poulie moteur et la transmission.
6. Remplacez la courroie par une neuve et faites glisser la poulie de renvoi pour mettre une bonne tension sur la courroie. **Note:** N'appliquez pas trop de tension sur la courroie car cela pourrait entraîner une défaillance prématurée.
7. Remontez la machine dans l'ordre inverse. **Note:** Vous aurez besoin de remplacer le boulon et le couple de l'impulseur conformément aux spécifications appropriées ; voir page 16, **NE PAS** utiliser l'ancien boulon.
8. Reconnectez le fil de bougie.

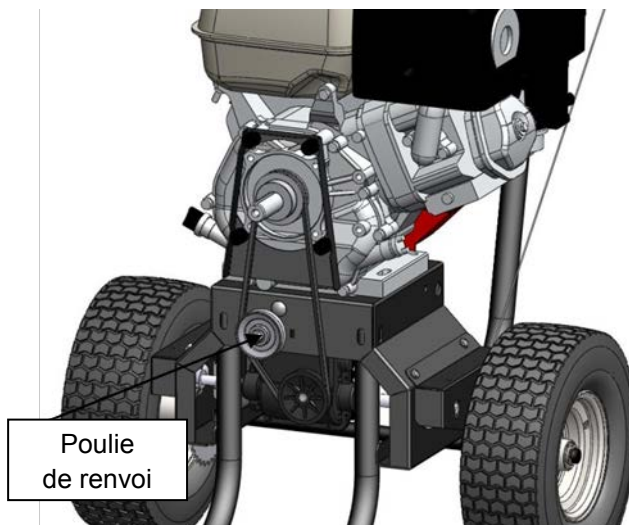

REPLACEMENT DE CHAÎNE DE TRANSMISSION

1. Laissez le moteur refroidir et débranchez le fil de bougie.
2. Placez un bloc de bois ou un autre objet qui va soutenir et maintenir l'ensemble sous l'essieu sur le côté de la machine sur lequel vous allez travailler.
3. Retirez les deux vis (article 103) tout en tenant le garde-chaîne (article 104), puis retirez le garde-chaîne.
4. Desserrez les deux écrous (article 98) tout en tenant le roulement (article 97).
5. Retirez la bague de retenue tout en tenant la roue, puis faites glisser la roue.
6. Remplacez la chaîne (article 105). Enlevez la vieille chaîne de la roue dentée.
7. Positionnez le roulement afin qu'il applique la tension correcte sur la chaîne et serrez les écrous de fixation du roulement **Remarque:**

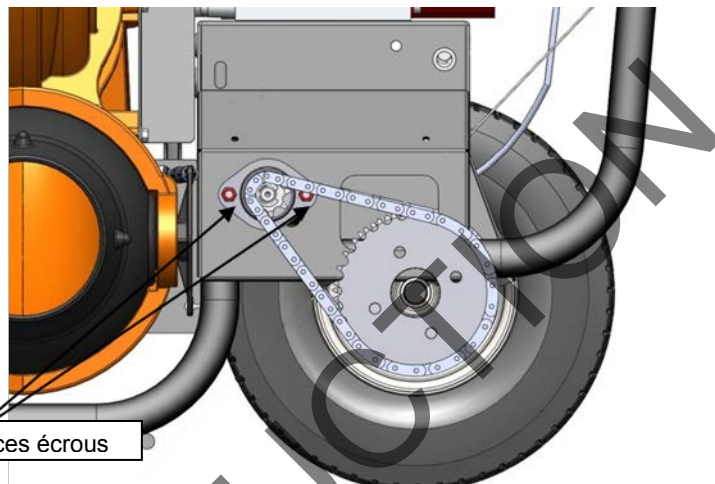

Desserrez ces écrous

NE PAS trop tendre la chaîne car cela pourrait entraîner une défaillance prématurée. De même, si la chaîne est trop lâche, elle se détache lorsque la transmission est engagée.

8. Remontez la machine en suivant les étapes 1-4 dans l'ordre inverse.

RÉGLAGE DU CÂBLE D'EMBRAYAGE

1. Avec la machine hors tension, desserrez les deux écrous sur les extrémités du câble d'embrayage (article 111) allant dans la boîte de vitesses.
2. En déplaçant la position en haut ou en bas sur les filets vous changez la tension sur le levier d'embrayage (article 113). **Note :** Ne placez pas trop haut sur les filets car cela pourrait empêcher l'engagement de la transmission. De même, s'il est placé trop bas, la transmission peut rester engagée en permanence. Le réglage optimal est d'éliminer le mou du câble d'embrayage au désengagement. La course de la commande d'embrayage appliquera la force de ressort correcte sur l'embrayage à cône. Une fois la position désirée atteinte, serrez les écrous.
3. Démarrez la machine et vérifiez le fonctionnement. Si le câble de commande ne s'engage pas correctement, éteignez la machine et repositionnez les écrous sur le câble pour serrer le câble de commande.

DÉPANNAGE

Problème	Cause possible	Solution
Vibration anormale.	<ul style="list-style-type: none"> • Impulseur lâche ou déséquilibré. • Des débris dans l'impulseur. • Moteur lâche. 	<ul style="list-style-type: none"> • Vérifiez l'impulseur et remplacez-le si nécessaire. • Enlevez les débris avec de l'air comprimé ou un aspirateur portatif (voir photos ci-dessous).* • Vérifiez le moteur.
Le moteur ne démarre pas.	<ul style="list-style-type: none"> • Le moteur n'est pas en pleine position de démarrage. • À court d'essence ou carburant mauvais ou vieux. • Fil de bougie déconnecté. • Robinet de gaz arrêté. • Filtre à air encrassé. 	<ul style="list-style-type: none"> • Vérifiez la position de démarrage. • Vérifiez l'essence. • Connectez le fil de bougie. • Allumez le robinet de gaz. • Nettoyez ou remplacez le filtre à air. • Contactez un technicien qualifié.
Le moteur est bloqué, il ne marche plus.	<ul style="list-style-type: none"> • Problème de moteur. 	<ul style="list-style-type: none"> • Contactez un agent d'entretien de moteurs pour les problèmes de moteur.
Coincement du levier Aim-N-Shoot™	<ul style="list-style-type: none"> • Des débris coincés autour du cône • Bouton de réglage du cône trop serré • Écrou de montage de l'adaptateur (article 38) trop serré 	<ul style="list-style-type: none"> • Nettoyez les débris • Appliquez un lubrifiant à base de silicone pour faire pivoter les points • Desserrez le bouton de réglage manuel • Dévissez l'écrou
Aucun automoteur	<ul style="list-style-type: none"> • Levier de commande pas engagé • Courroie de transmission usée ou cassée • Chaîne de transmission hors de la roue dentée • Le câble de commande n'est pas réglé 	<ul style="list-style-type: none"> • Engagez le levier de commande • Vérifiez la courroie de transmission • Vérifiez la chaîne de transmission • Vérifiez le câble de commande (voir page 13).
La transmission automotrice ne débraye pas	<ul style="list-style-type: none"> • Mauvais réglage de câble de commande, ou le câble est plié 	<ul style="list-style-type: none"> • Vérifiez le câble de commande (voir page 13).
Chaîne bruyante ou brisée	<ul style="list-style-type: none"> • Pas de chaîne ou de graissage • Tension de la chaîne 	<ul style="list-style-type: none"> • Graissez la chaîne • Vérifiez le câble de commande (voir page 13).

*En utilisant de l'air comprimé, ou un aspirateur portatif, vous pouvez détacher ou enlever les débris facilement depuis l'impulseur et le logement, mais cela peut provoquer l'usure de la machine. Vous pouvez supprimer manuellement les débris en enlevant le capot avant. Note : Toujours débrancher la bougie lors de l'entretien.





FORCE SP BLOWER Owner's Manual

FORCE™ SP PARTS DRAWING

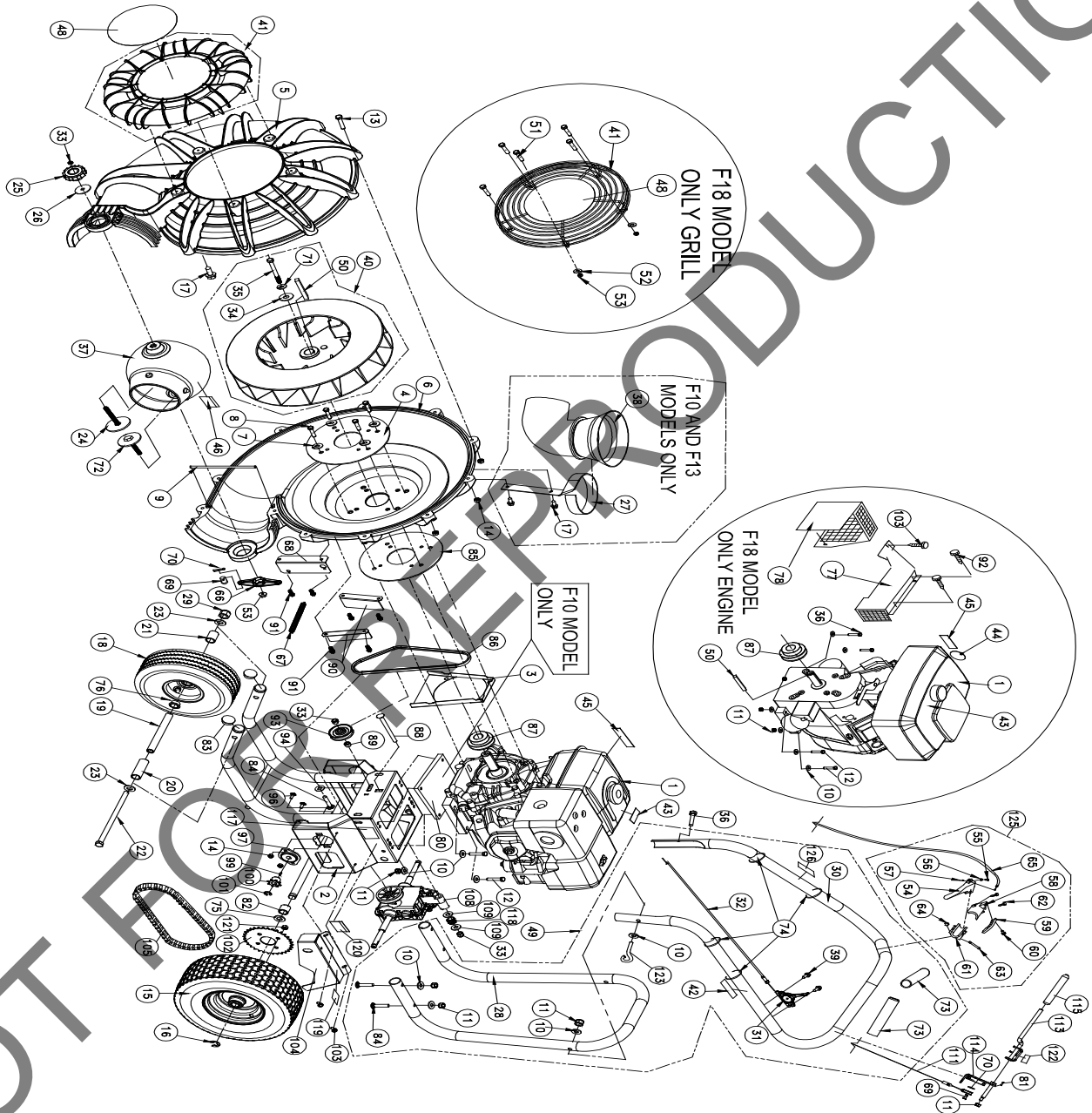

NOT FOR PRODUCTION



FORCE SP BLOWER Owner's Manual

FORCE™ SP PARTS LIST

ITEM NO.	DESCRIPTION	F1302SPH		F1402SPH		F1002SPV		F1802SPV	
		PART NUMBER	QTY.	PART NUMBER	QTY.	PART NUMBER	QTY.	PART NUMBER	QTY.
1	ENGINE 13 HP HONDA GX390	440018	1	-	-	-	-	-	-
	ENGINE, VANGUARD 400	-	-	440346	1	-	-	-	-
	ENGINE 10HP VANGUARD	-	-	-	-	440342	1	-	-
	ENGINE 18 VANGUARD	-	-	-	-	-	-	812240	1
2	BASE ENGINE WA FSP	440244-S	1	440244-S	1	440244-S	1	440244-S	1
3	GUARD BELT UPPER FSP	440209	1	440209	1	440209	1	440209	1
4	PLATE REINFORCE HOUSING	440010-P	1	440010-P	1	440010-P	1	440010-P	1
5	HOUSING FRONT MOLDED	440023	1	440023	1	440023	1	440023	1
6	HOUSING BACK MOLDED	440024	1	440024	1	440024	1	440024	1
7	WASHER LOCK 3/8 S/T MED	8177012	4	8177012	4	8177013	5	8177013	4
8	SCREW CAP 3/8-16X2 ZP	8041054	4	8041054	4	8041054	4	8041054	4
9	ROD HAND STOP	440057	1	440057	1	440057	1	440057	1
10	WASHER 5/16 FLATWASHER Z/P	8171003	14	8171003	14	8171003	14	8171003	14
11	NYLON INSERT LOCKNUT 5/16-18	8160002	11	8160002	11	8160002	11	8160002	11
12	SCREWCAP 5/16-18 X 1.75 ZP	8041031	4	8041031	4	-	-	8041031	2
	SCREWCAP 5/16"-18 X 2 3/4" GR 5 HCS ZP	-	-	-	-	8041034	-	-	-
13	SCREWCAP 1/4-20 x 1 1/2	8041008	11	8041008	11	8041008	11	8041008	11
14	NUT FLANGE 1/4-20	900455	15	900455	15	900455	15	900455	15
15	WHEEL & TIRE 13" X 5" PNEUMATIC SPROCK	440219	2	440219	2	440219	2	440219	2
16	RING RETAINING 3/4	850230	2	850230	2	850230	2	850230	2
17	SCREW SM 1/4" X 3/4" TYPE AB HX WF	8122082	7	8122082	7	8122082	7	-	-
18	WHEEL ASSY 10" PNEUMATIC	400295	1	400295	1	400295	1	400295	1
19	SPACER FRONT AXLE	440220	1	440220	1	440220	1	440220	1
20	SPACER LH WHEEL FRONT	440224	1	440224	1	440224	1	440224	1
21	SPACER RH WHEEL FRONT	440221	1	440221	1	440221	1	440221	1
22	SCREWCAP 1/2-13 x 9 1/2"	8041240	1	8041240	1	8041240	1	8041240	1
23	WASHER FLAT 1/2" SAE	8172011	2	8172011	2	8172011	2	8172011	2
24	WASHER W/BOLT WA	440075	1	440075	1	440075	1	440075	1
25	KNOB 3/8-16 SOLID HUB	811230	1	811230	1	811230	1	811230	1
26	WASHER 2.25 OD x .515 ID x .134 ZP	610308-P	1	610308-P	1	610308-P	1	610308-P	1
27	BRACKET HOLDER WA	440240	1	440240	1	440240	1	-	-
28	HANDLE LOWER	440034	1	440034	1	440034	1	440034	1
29	NYLON INSERT LOCKNUT 1/2-13LT WT TH ZP	8161044	1	8161044	1	8161044	1	8161044	1
30	ASSY FORCE UPPER W/GRIPS/DECALS	440030	1	440030	1	440030	1	440030	1
31	CONTROL THROTTLE	440013	1	440013	1	440013	1	440013	1
32	CABLE THROTTLE CONTROL	440014	1	440014	1	440014	1	440178	1
33	NUT LOCK 3/8-16 LT WT THIN ZP	8161042	3	8161042	3	8161042	3	8161042	3
34	WASHER 1.5 O.D.X0.45 I.D. X 0.5	440176	1	440176	1	440176	1	440176	1
35	SCREWCAP 3/8-24 X 3.5 GR. 8 (38 +/-2 ft-lbs.)	440151	1	-	-	-	-	-	-
	SCREWCAP 7/16-20 X 3.5 GR.8 (60 +/-2 ft-lbs)	-	-	440150	1	440150	1	-	-
	SCREWCAP 3/8-24 X 4 GR.8 (38 +/-2 ft-lbs)	-	-	-	-	-	-	8042062	1
36	SCREWCAP 5/16"-18 X 2" ZP	8041032	1	8041032	1	8041032	1	8041032	2
37	DIRECTOR CONE 5"	440044-S	1	440044-S	1	-	-	-	-
	DIRECTOR CONE 4"	-	-	-	-	440046-S	1	-	-
	DIRECTOR CONE 6"	-	-	-	-	-	-	440170-S	1
38	DIVERTOR FRONT	440045-5	1	440045-5	1	440045-4	1	-	-
39	SCREW SM #10-24X1/2" DRILL POINT	8122064	2	8122064	2	8122064	2	8122064	2
40	IMPELLER ASSEMBLY 17"	440236	1	440236	1	440236	1	-	-
	IMPELLER SERVICE ASSY FORCE 18HP	-	-	-	-	-	-	440162	1
41	GRILL FRONT BLOWER	440067-1-S	1	440067-1-S	1	440067-1-S	1	440171-S	1
42	LABEL THROTTLE CONTROL	810656	1	810656	1	810656	1	810656	1
43	LABEL FUEL EN/SP	-	-	-	-	100261	1	100261	1
45	LABEL SAFETY PROTECT READ MANUAL	100346	1	100346	1	100346	1	100346	1
46	LABEL DANGER FLYING DEBRIS	810736	1	810736	1	810736	1	810736	1
48	LABEL FORCE	440269	1	440269	1	440269	1	440269	1
49	HANDLE ASSY	440104	1	440104	1	440104	1	440104	1
50	KEY 1/4" SQ x 3 1/4	9201128	1	-	-	9201128	1	-	-
	KEY 1/4" SQ x 3 3/4	-	-	9201130	1	-	-	9201130	1
51	SCREWCAP 1/4-20 X 1" HCS ZP	-	-	-	-	-	-	8041006	5
52	WASHER FLAT 1/4	-	-	-	-	-	-	8171002	5
53	NUT LOCK 1/4"-20 HEX ZP	8160001	1	8160001	1	8160001	1	8160001	6
54	HANDLE DIVERTER FORCE	440119	1	440119	1	440119	1	440119	1
55	PIN LATCH DIVERTER	440118	1	440118	1	440118	1	440118	1
56	SPRING COMPRESSION 0.281 X 0.88	440129	1	440129	1	440129	1	440129	1
57	RING RETAINING .122 DIA	440125	1	440125	1	440125	1	440125	1
58	SADDLE LOWER DIVERTER	440115	1	440115	1	440115	1	440115	1
59	PLATE LOCK DIVERTER	440116	1	440116	1	440116	1	440116	1
60	SCREW PLASTITE #6-19 X 5/8"	440126	1	440126	1	440126	1	440126	1
61	SADDLE UPPER DIVERTER	440114	1	440114	1	440114	1	440114	1
62	SCREW PLASTITE #10-14 X 1"	440132	2	440132	2	440132	2	440132	2
63	PIN PIVOT DIVERTER CONTROL	440123	1	440123	1	440123	1	440123	1
64	RING RETAINING 5/16	430327	1	430327	1	430327	1	430327	1
65	CABLE ASSY	440117	1	440117	1	440117	1	440117	1
66	DIVERTER PIVOT ADAPTOR	440121	1	440121	1	440121	1	440121	1
67	SPRING EXTENSION 0.468 X 5.25	440130	1	440130	1	440130	1	440130	1
68	BRACKET DIVERTER FORCE	440212	1	440212	1	440212	1	440212	1



FORCE SP BLOWER Owner's Manual

FORCE™ SP PARTS LIST

ITEM NO.	DESCRIPTION	F1302SPH		F1402SPH		F1002SPV		F1802SPV	
		PART NUMBER	QTY.	PART NUMBER	QTY.	PART NUMBER	QTY.	PART NUMBER	QTY.
69	PIN CLEVIS 1/4 X 3/4	440124	2	440124	2	440124	2	440124	2
70	HITCH PIN CLIP .051 X 3/4"	440193	2	440193	2	440193	2	440193	2
71	WASHER LOCK 3/8 S/T MED	8177012	1	8177012	1	8177012	1	8177012	1
	WASHER LOCK 7/16 S/T MED	-	-	-	-	-	-	-	-
72	ADAPTOR MOUNT WA	440122	1	440122	1	440122	1	440122	1
73	GRIP 1-1/4" ID x 9.5" LONG	440146	2	440146	2	440146	2	440146	2
74	TY-WRAP	900407	4	900407	4	900407	4	900407	4
75	WASHER .765 ID X 1.25 OD X0.6"	850238	2	850238	2	850238	2	850238	2
76	FORCE WHEEL BEARING .751 ID	440055	2	440055	2	440055	2	440055	2
77	GUARD MANIFOLD	-	-	-	-	-	-	812243	1
78	GUARD MUFFLER SW	-	-	-	-	-	-	812410	1
80	SPACER PLATE WELDMENT	-	-	-	-	440148	1	-	-
81	ROLL PIN	8195096	1	8195096	1	8195096	1	8195096	1
82	SPACER REAR WHEEL SP	440225	2	440225	2	440225	2	440225	2
83	PLUG	791056	2	791056	2	791056	2	791056	2
84	CARRIAGE BOLT 3/8"-16 X 1 3/4" ZP	8024061	5	8024061	5	8024061	5	8024061	5
85	SPACER ENGINE FACE	440174	1	440174	1	440174	1	440174	1
86	BELT 3L29	440215	1	440215	1	440215	1	440215	1
87	SPACER HUB 1" ID X 1.25" W/PULLEY	440213	1	440213	1	440213	1	-	-
	SPACER HUB 1" ID X 1.25" W/PULLEY FSP18	-	-	-	-	-	-	440214	1
88	CARRIAGE BOLT 3/8-16 X 5" ZP	8024161	1	8024161	1	8024161	1	8024161	1
89	TUBE SPACER .625" OD X .357 LONG	440228	1	440228	1	440228	1	440228	1
90	GUARD BELT LOWER FSP	440210	2	440210	2	440210	2	440210	2
91	SCREW PLASTITE 1/4-10 X 3/4 HWH ZP	840082	6	840082	6	840082	6	840082	6
92	BOLT 1/4"-20 X 1/2" SER FLANGE	-	-	-	-	-	-	812381	2
93	PULLER VIDLER 2.5	510137	1	510137	1	510137	1	510137	1
94	WASHER 1.00" OD X .380 SQ HOLE	440227	1	440227	1	440227	1	440227	1
96	CARRIAGE BOLT 1/4"-20 X 3/4"	8024021	4	8024021	4	8024021	4	8024021	4
97	BEARING 1/2" STEEL PRESSED HOUSING	891025	2	891025	2	891025	2	891025	2
99	KEY WOODRUFF 1/8" X 1/2"	510180	2	510180	2	510180	2	510180	2
100	SPROCKET 8 TOOTH	891022	2	891022	2	891022	2	891022	2
101	RETAINING RING 1/2"	350146	2	350146	2	350146	2	350146	2
102	SPROCKET 32T #43 1.594 BORE	440218	2	440218	2	440218	2	440218	2
103	SCREW SELF TAP 1/4"-20 X 5/8"	890359	4	890359	4	890359	4	890359	6
104	CHAIN GUARD LH	440206-S	1	440206-S	1	440206-S	1	440206-S	1
	CHAIN GUARD RH	440207-S	1	440207-S	1	440207-S	1	440207-S	1
105	CHAIN #43X44 PITCHES	440217	2	440217	2	440217	2	440217	2
108	TRANS SINGLE SPEED W/CLUTCH	440216	1	440216	1	440216	1	440216	1
109	WASHER 3/8" SAE	8172009	2	8172009	2	8172009	2	8172009	2
111	CLUTCH CABLE FORCE SP	440243	1	440243	1	440243	1	440243	1
113	CLUTCH CONTROL ARM	440277	1	440277	1	440277	1	440277	1
114	CLUTCH CONTROL BRACKET	440245	1	440245	1	440245	1	440245	1
115	GRIP CLUTCH CONTROL FSP	440242	1	440242	1	440242	1	440242	1
117	SPARK ARRESTOR LABEL	100252	1	100252	1	100252	1	100252	1
118	SPRING LEVER GZ	610429	1	610429	1	610429	1	610429	1
119	LABEL OIL CHAIN	830502	2	830502	2	830502	2	830502	2
120	LABEL DANGER	900327	2	900327	2	900327	2	900327	2
121	NUT LOCK 5/16-24 SER HEX WSHR FLNG	440274	8	440274	8	440274	8	440274	8
122	LABEL CLUTCH DRIVE	500176	1	500176	1	500176	1	500176	1
123	EYEBOLT PIGTAIL 5/16"-18 X 1 1/4"	440280	1	440280	1	440280	1	440280	1
125	DIVERter ASSY	440312	1	440312	1	440312	1	440312	1
126	LABEL AIM AND SHOOT	440332	1	440332	1	440332	1	440332	1



FR

Cet appareil se recycle

RÉPRISE À LA LIVRAISON  **OU** **À DÉPOSER EN MAGASIN**  **OU** **À DÉPOSER EN DÉCHÈTERIE** 

Points de collecte sur www.quefairedemesdechets.fr
Privilégiez la réparation ou le don de votre appareil !

NOT FOR REPAIR COLLECTION