



Brevet n° 6,253,416 et autres brevets en cours
F601X, F601V

SOUFFLEUR BILLY GOAT FORCE Manuel d'utilisation

ACCESSOIRES

DIRECTEUR D'AIR AVANT

Simple à attacher, permettant à l'air d'être dirigé vers l'avant.



PN# 441130

KIT TUYAU FLEXIBLE

Tuyau flexible qui se fixe facilement et buse pour endroits difficiles à atteindre.



PN# 441166



TABLE DES MATIÈRES

SPÉCIFICATIONS _____	3
ÉTIQUETTES D'INSTRUCTIONS _____	4
LISTE D'EMBALLAGE _____	5
MONTAGE _____	6
FONCTIONNEMENT ET ENTRETIEN _____	7
DÉPANNAGE _____	8
DÉCLARATION DE CONFORMITÉ CE _____	9-11

NOT FOR REPRODUCTION



Manuel d'utilisation du SOUFFLEUR FORCE 6

Spécifications

	F601X	F601V
Moteur : CP	4,74 CP (3,53 kW)	5,5 CP (4,1 kW)
Moteur : Modèle	130G320231F1	13L132129F8
Moteur : Type	B & S XR 950	B & S VANGUARD
Moteur : Capacité de carburant	3,2 pte (3,0 L)	3,5 pte (3,3 L)
Moteur : Capacité d'huile	0,63 pte (0,60 L)	0,63 pte (0,60 L)
Poids total de l'unité :	83# (38 kg)	89# (40,3 kg)
Longueur hors tout :	43,5po (1,1 m)	43,5po (1,1 m)
Largeur hors tout	22po (0,56m)	22po (0,56m)
Hauteur hors tout	45 po (1,14 m)	45 po (1,14 m)
En conformité avec les normes 2000/14/CEE	106 dB(a) à 3600 tr/min	102 dB(a) à 3500 tr/min
Son au niveau des oreilles de l'opérateur	91 dB(a) à 3600 tr/min	82 dB(a) à 350 tr/min
Vibrations au poste de l'opérateur	0,80 g (7,83 m/s ²)	,46 g (4,51 m/s ²)

ÉTIQUETTES D'INSTRUCTIONS

Les étiquettes ci-dessous ont été installées sur votre souffleur FORCE BILLY GOAT®. S'il y a des étiquettes manquantes ou endommagées, remplacez-les avant d'utiliser cet équipement. Les numéros d'articles de la liste illustrée des pièces et les numéros de pièces sont fournis pour la commodité si vous devez commander des étiquettes de remplacement. La position correcte pour chaque étiquette peut être déterminée en se référant aux numéros de figure et d'article illustrés.



ÉTIQUETTE PARE-ÉTINCELLES
P/N 100252



ÉTIQUETTE LIRE LE MANUEL
D'UTILISATION ARTICLE
N° 35 P/N 890301



ÉTIQUETTE OREILLES YEUX
RESPIRATION ARTICLE
N° 36 P/N 890254



DANGER DÉBRIS VOLANTS
ARTICLE N° 37 P/N 810736



ÉTIQUETTE CARBURANT EXPLOSIF
ARTICLE N° 34 P/N 400268

ÉTIQUETTES MOTEUR

HONDA

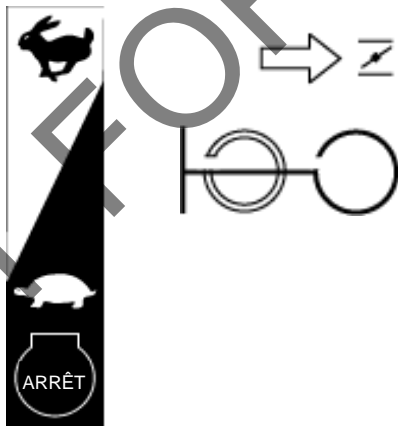
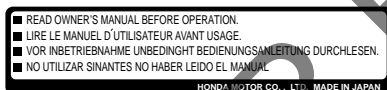

LISTE D'EMBALLAGE

Les articles suivants doivent être inclus dans votre carton. Si des pièces sont manquantes, contactez votre concessionnaire.

Votre souffleur FORCE de BILLY GOAT[®] a été livré dans un carton, complètement assemblé à l'exception de l'ensemble de la poignée supérieure et du dérouteur avant. Le matériel de montage pour l'ensemble de la poignée supérieure se trouve sur la poignée inférieure.



LISEZ toutes les consignes de sécurité avant de monter l'unité.

PRENEZ SOIN lorsque vous retirez l'unité de la boîte ; la poignée est fixée à l'unité par des câbles.



METTEZ DE L'HUILE DANS LE MOTEUR AVANT DE DÉMARRER

**SAC DE PIÈCES ET
DOCUMENTATION DE MONTAGE**

Carte de garantie P/N- 400972, Manuel d'utilisation P/N-441242, Déclaration de conformité P/N-440022

**Liste de pièces dans la boîte**

- Ensemble poignée supérieure
Article n° 24 P/N-441157
- Sac de pièces et
documentation de montage
P/N-441248
- B&S XR950
- Vanguard 5.5

MONTAGE

1. Suivez les étapes décrites dans les figures A et B, puis serrez tout le matériel indiqué.
2. Connectez le fil de bougie.

Figure A

Le matériel nécessaire pour fixer l'ensemble de la poignée supérieure se trouve sur la poignée inférieure. Installez la poignée supérieure (article 24) sur les poignées inférieures préassemblées (article 25 et 26) en faisant glisser le dessus sur le bas et à l'intérieur de la poignée inférieure. Utilisez le boulon (article n° 12), les rondelles (article n° 10) et le contre-écrou (article n° 11) pour installer la poignée supérieure sur la poignée inférieure. Terminez l'installation de l'autre côté de l'ensemble de la poignée supérieure à l'aide de la vis et du contre-écrou fournis. L'Aim-and-Shoot™ n'est pas fixé, vous devez dérouler le câble, fixer l'embout sphérique du levier et mettre l'extrémité du câble dans le trou sur le collier, avec le câble passant à travers la fente. Pour éviter l'endommagement du câble utilisez trois colliers serre-câble (article 61) pour le fixer sur la poignée, comme illustré, en vous assurant que le câble ne frotte pas contre le pneu.

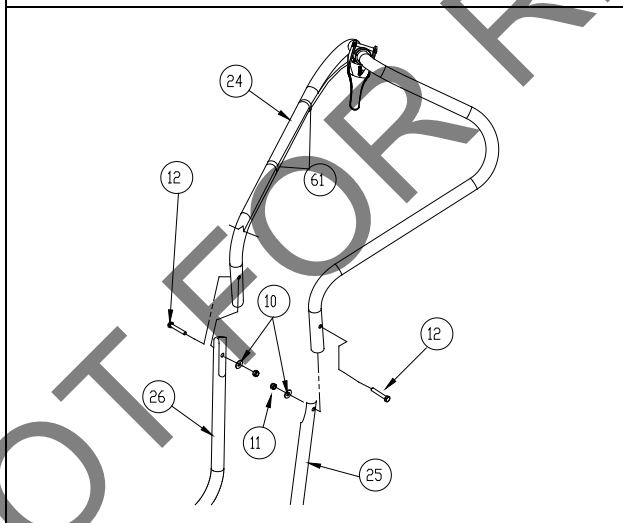

Deux clés à extrémité ouverte de ½ po

Figure B

Fixez le pneu avant en utilisant le matériel situé sur le support de roue avant. Utilisez un bloc pour soulever l'extrémité avant de l'unité du sol. Insérez l'entretoise de roue (article 17) dans la roue et positionnez dans le support. Enfin insérez le boulon (article 20) à travers le support, la roue, et l'entretoise et fixez-les avec l'écrou (article 27)

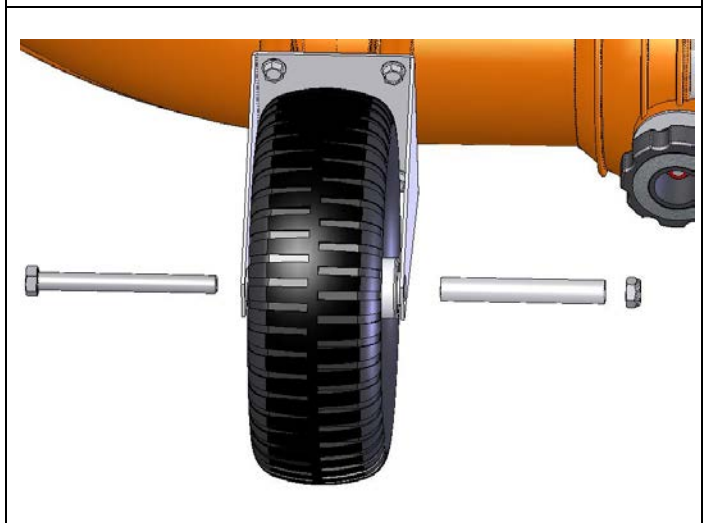

Deux clés de 9/16 po

OPÉRATION DE SOUFLAGE

Votre souffleur Force de Billy Goat est équipé d'un cône directeur de l'air et d'un levier de commande breveté Aim-N-Shoot™ pour permettre à l'opérateur de diriger le flux d'air vers le haut ou vers le bas comme nécessaire pour aider à déplacer les débris. Cette fonctionnalité est extrêmement utile lorsque des débris se sont accumulés au point qu'ils ne peuvent plus être soufflés. Le flux d'air peut être dirigé vers le haut pour souffler le haut de la pile de débris et permettre à l'opérateur de continuer à déplacer les débris plus loin.

RÉGLAGE DU DIRECTEUR D'AIR

Pour ajuster la direction de l'air, serrez le levier de commande Aim-N-Shoot™. Lorsque vous voulez souffler les débris sous le même angle pendant une période prolongée, choisissez une position adéquate et utilisez le bouton poussoir de verrouillage pour verrouiller le cône en place. Pour les opérations qui ne nécessitent pas l'utilisation de la fonction Aim-N-Shoot™ vous pouvez utiliser le bouton de réglage manuel illustré ci-dessous pour verrouiller le cône en place de façon permanente. **REMARQUE** : Assurez-vous de relâcher le bouton lors du retour à l'utilisation de l'Aim-N-Shoot™.

⚠ NE fixez PAS le cône directeur de façon qu'il souffle les débris vers les personnes, véhicules ou autres objets à proximité. Les débris volants peuvent endommager, nuire ou causer des blessures aux personnes ou objets dans la portée du flux d'air.

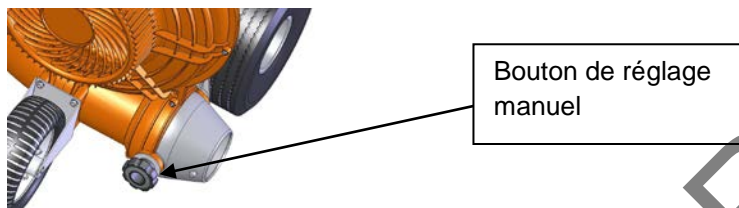

ENTRETIEN PÉRIODIQUE

L'entretien périodique doit être effectué aux intervalles suivants :

Opération d'entretien	À chaque utilisation	Tous les jours ou toutes les 5 heures	Toutes les 25 heures	Toutes les 50 heures	Toutes les 100-150 heures
Vérifiez s'il y a des pièces usées ou endommagées.	•				
Vérifiez s'il y a des vibrations excessives.		•			
Inspectez l'impulseur pour voir s'il y a des fissures ou des dommages					•
Vérifiez s'il y a des pièces lâches.		•			

ENLÈVEMENT DE L'IMPULSEUR

1. Laissez le moteur refroidir et débranchez le fil de bougie.
2. Retirez le capot avant du logement en retirant les (10) vis autour de l'extérieur du capot avant, le bouton d'échappement (22) et l'écrou (14)
3. Retirez le boulon de l'impulseur (article n° 29), la rondelle frein (article n° 7) et la rondelle (article n° 28).
4. **NE tirez PAS** sur l'impulseur. Tirez seulement sur la zone moyeu centre de l'impulseur. Si l'impulseur peut glisser librement, procédez à (étape 6).
5. Si l'impulseur ne se desserre pas, utilisez un levier contre le dos du moyeu et de la plaque et faites pression pour séparer l'impulseur de l'arbre. **NE PAS** utiliser le levier pour faire pression sur n'importe quelle partie en plastique telle que l'impulseur ou le boîtier principal. *Si l'impulseur est grippé il peut être dégagé à l'aide d'une huile pénétrante.*
6. Réinstallez le nouveau impulseur dans l'ordre inverse du démontage.
7. Serrez le boulon de l'impulseur. Appliquez un couple de serrage au boulon de l'impulseur (voir la liste des pièces à la page 15 pour les spécifications relatives au couple de serrage correct du boulon de l'impulseur).

PRESSIION PNEUMATIQUE DES PNEUS

Vérifiez à intervalles réguliers et conservez.

Pneus arrière - 20 psi (137 kPa).

DÉPANNAGE

Problème	Cause possible	Solution
Vibration anormale.	<ul style="list-style-type: none"> • Impulseur lâche ou déséquilibré. • Débris dans l'impulseur. • Moteur lâche. 	<ul style="list-style-type: none"> • Vérifiez l'impulseur et remplacez-le si nécessaire. • Enlevez les débris avec de l'air comprimé ou un aspirateur portatif (voir photos ci-dessous)*. • Vérifiez le moteur.
Le moteur ne démarre pas.	<ul style="list-style-type: none"> • Le moteur pas en pleine position de démarrage. • À court d'essence ou carburant mauvais ou vieux. • Fil de bougie déconnecté. • Robinet de gaz arrêté. • Filtre à air encrassé. 	<ul style="list-style-type: none"> • Vérifiez la position de démarrage. • Vérifiez l'essence. • Connectez le fil de bougie. • Allumez le robinet de gaz. • Nettoyez ou remplacez le filtre à air. Contactez un technicien qualifié.
Le moteur est bloqué, il ne marche plus.	<ul style="list-style-type: none"> • Problème de moteur. 	<ul style="list-style-type: none"> • Contactez un agent d'entretien de moteurs pour les problèmes de moteur.
Coincement du levier Aim-N-Shoot™	<ul style="list-style-type: none"> • Des débris coincés autour du cône. • Bouton de réglage du cône trop serré. • Écrou de montage de l'adaptateur (article 43) trop serré. 	<ul style="list-style-type: none"> • Nettoyez les débris. • Appliquez un lubrifiant à base de silicone pour faire pivoter les points. • Desserrez le bouton de réglage manuel. • Dévissez l'écrou.

*En utilisant de l'air comprimé, ou un aspirateur portatif, vous pouvez détacher ou enlever les débris facilement depuis l'impulseur et le logement, mais cela peut provoquer l'usure de la machine. Vous pouvez supprimer manuellement les débris en enlevant le capot avant. Remarque : Toujours débrancher la bougie lors de l'entretien.





Manuel d'utilisation du SOUFFLEUR FORCE 6

en	English	fi	Suomi	lv	Latviešu	ru	Русский
bg	Български език	fr	Français	nl	Nederlands	si	Slovenščina
cs	Čeština	el	Ελληνικά	no	Norsk	sk	Slovák
da	Dansk	hr	Hrvatski	pl	Polski	sv	Svenska
de	Deutsch	hu	Magyar	pt	Português	tr	Türkçe
es	Español	it	Italiano	ro	Română		
et	eesti keel	lt	Lietuvių				

en	EC Declaration of Conformity	el	Δήλωση συμμόρφωσης ΕΚ	pl	Deklaracja zgodności UE
bg	Декларация за съответствие с европейските стандарти	hu	EU Megfelelőségi nyilatkozat	pt	Declaração de Conformidade à CE
cs	ES Prohlášení o shodě	hr	EC Deklaracija o sukladnosti	ro	Declarație de conformitate C.E.
da	EC Overensstemmelseserklæring	it	Dichiarazione di conformità CE	ru	Заявление о соответствии стандартам и нормам ЕС
de	EG-Konformitätserklärung	lt	EB atitikties deklaracija	sl	ES izjava o skladnosti
es	Declaración de Conformidad de la CE	lv	EK Atbilstības deklarācija	sk	Vyhlasenie o zhode
et	Eü vastavustunnistus	nl	E.G. Conformiteitsverklaring	sv	EG-försäkran om överensstämmelse
fi	EC-vaatimustenmukaisuusvakuutus	no	CE konformitetserklæring	tr	EC Uygunluk Deklarasyonu
fr	Déclaration de conformité CE				

en	Category	Vacuüm	el	Κατηγορία	κενό	pl	Kategoria	Próżnia
bg	Категория	вакуум	hu	Kategória	vákuum	pt	Categoria	vácuo
cs	Kategorie	Vakuové	hr	Kategorija	Vakuum	ro	Categorie	vid
da	Kategori	vakuum	it	Categoria	vuoto	ru	Категория	вакуум

en	This is to certify that the products listed in this document meet the requirements of the European Community Law, and can carry the CE mark. These models comply with the following Directives and related Standards.
bg	Декларацията се издава в удостоверение на това, че изброените продукти съответстват на стандартите на правните норми на Европейския съюз и могат да носят знака CE. Моделите изпълняват директивите и техните стандарти, както следва.
cs	Tímto stvrujeme, že výrobky uvedené v tomto dokladu splňují požadavky zákonů Evropského společenství a mohou být označeny značkou CE. Tyto modely splňují následující směrnice a související normy.
da	Det bekræftes hermed, at de produkter, der er nævnt i dette dokument, opfylder bestemmelserne i EU-lovgivningen og kan bære CE-mærkatet. Disse modeller er i overensstemmelse med følgende direktiver og relaterede standarder:
de	Hiermit wird bescheinigt, dass die in diesem Dokument aufgeführten Produkte mit den gesetzlichen Bestimmungen der Europäischen Gemeinschaft übereinstimmen und das CE-Zeichen tragen können. Diese Modelle erfüllen die folgenden Richtlinien sowie weitere anzuwendende Normen.
es	La presente certifica que los productos enumerados en este documento cumplen con los requerimientos de la Legislación de la Comunidad Europea, y que pueden portar la marca CE. Estos modelos cumplen con las siguientes Directrices y Estándares relacionados:
et	Kinnitame, et eespool nimetatud tooted vastavad Euroopa Ühenduse seadusandluse nõuetele ja kannavad CE-märgistust. Eespool nimetatud mudelid vastavad järgmistele direktiividele ja seotud standardile:
fi	Vakuutamme, että tässä asiakirjassa luetellut tuotteet täyttävät Euroopan Unionin lainsäädännön asettamat vaatimukset ja voi saada CE-merkinnän. Nämä mallit täyttävät seuraavien direktiivien ja niitä koskevien standardien vaatimukset:
fr	Nous déclarons par la présente que les produits mentionnés dans le document sont conformes à la législation de la Communauté européenne et peuvent porter le marquage CE. Ces modèles sont conformes aux directives suivantes et aux normes connexes :
el	Με την παρούσα δήλωση πιστοποιείται ότι τα προϊόντα που αναφέρονται στην παρούσα πληρούν τις απαιτήσεις της Ευρωπαϊκής Κοινωνικής Νομοθεσίας και μπορούν να φέρουν τη σήμανση CE. Τα μοντέλα αυτά συμμορφώνονται με τις ακόλουθες οδηγίες και τα σχετικά Πρότυπα.
hu	Ez annak tanúsítására szolgál, hogy a dokumentumban felsorolt termékek megfelelnek az Európai közösségi jog követelményeinek és viselheti a CE jelzést. Ezek a modellek eleget tesznek a következő irányelveknek és vonatkozó szabványoknak.
hr	Ovo je potvrda da proizvodi koji su navedeni u ovom dokumentu odgovaraju zakonima europske zajednice i da nose CE oznaku. Ovi modeli zadovoljavaju sljedeće direktive i odgovarajuće standarde.
it	Si certifica che i prodotti elencati nel presente documento soddisfano i requisiti della legislazione della Comunità Europea e possono recare il marchio CE. Questi modelli sono conformi alle seguenti norme e direttive:
lt	Šiuo patvirtiname kad šiame dokumente paminėti produktai atitinka Europos Bendrijos Įstatymų reikalavimus ir jie gali būti pažymėti CE ženklu. Šie modeliai atitinka sekancias direktyvas ir standartus.
lv	Ar šo tiek apstiprināts, ka šajā dokumentā uzskaitītie izstrādājumi atbilst Eiropas Kopienas Likuma prasībām un var tikt marķēti ar emblēmu CE. Šie modeļi atbilst šākojošajām Direktīvām un attiecīgajām Normām.
nl	Hiermee wordt gecertificeerd dat de producten die in deze lijst staan opgesomd, voldoen aan de wettelijke voorschriften van de Europese Gemeenschap en mogen worden voorzien van de CE markering. Deze modellen voldoen aan de volgende richtlijnen en bijbehorende normen:
no	Dette sertifiserer at produktene som er nevnt i dette dokumentet oppfyller kravene som stilles av EU, og at de dermed kan CE-merkes. Disse modellene tilfredsstiller følgende direktiver og relaterte standarder:
pl	Niniejszym zaświadcza się, że produkty wymienione w niniejszym dokumencie spełniają wymogi Prawa Wspólnoty Europejskiej i mogą nosić oznakowanie CE. Modele te spełniają wymogi następujących dyrektyw i powiązanych norm.
pt	O presente documento certifica que os produtos listados neste documento atendem aos requisitos das Leis da Comunidade Europeia e podem levar a marca CE. Esses modelos estão de acordo com as seguintes diretivas e padrões relacionados.
ro	Prin prezenta se atestă faptul că produsele menționate în acest document îndeplinesc cerințele de Drept Comunitar European și pot purta sigla C.E. Aceste modele sunt în conformitate cu următoarele directive și standarde asociate.
ru	Настоящим удостоверяется, что перечисленные в этом документе изделия соответствуют требованиям законов Европейского Союза и могут быть обозначены знаком CE. Эти модели отвечают требованиям следующих директив и соответствующих стандартов.
sl	To služi kot potrditev, da izdelki, ki so navedeni v tem dokumentu, ustrezajo zahtevam zakonodaje Evropske skupnosti in so lahko opremljeni z oznako CE. Ti modeli so v skladu z naslednjimi direktivami in povezanimi standardi.
sk	Týmto vyhlasujeme, že výrobky uvedené v tomto dokumente, splňajú požiadavky zákonov ES a môžu byť označené značkou CE. Tieto modely vyhovujú nasledujúcim smerniciam príslušným normám.
sv	Härmed försäkras att produkterna som finns listade i detta dokument uppfyller kraven i Europeiska gemenskapens lagstiftning och kan förses med CE-märket. Modellerna uppfyller följande direktiv och tillhörande normer.
tr	Bu belgede belirtilen ürünlerin Avrupa Birliği Yasası gereksinimlerini karşılayarak CE işareti taşıyabilmesini onaylamak içindir. Bu modeller aşağıdaki Direktif ve ilgili Standartlarla uyumludur.



Manuel d'utilisation du SOUFFLEUR FORCE 6

en Directive: 2006/42/EC	hu Irányelv: 2006/42/EC	pt Diretiva: 2006/42/EC
bg Директива: 2006/42/EC	el Οδηγία: 2006/42/EC	ru Директива: 2006/42/EC
cs Směrnice č. 2006/42/EC	hr Direktiva: 2006/42/EC	ro Directiva: 2006/42/EC
da Direktiv: 2006/42/EF	it Direttiva: 2006/42/EF	sl Direktiva: 2006/42/EF
de Richtlinie: 2006/42/EG	lt Direktyva: 2006/42/EG	sk Smernica: 2006/42/EG
es Directriz: 2006/42/EC	lv Direktīva: 2006/42/EC	sv Direktiv: 2006/42/EC
et Direktiiviga: 2006/42/EÜ	nl Richtlijn: 2006/42/EU	tr Direktif: 2006/42/EÜ
fi Direktiivi: 2006/42/EC	no Direktiv: 2006/42/EC	
fr Directives : 2006/42/CE	Direktywy: 2006/42/CE	

en Model	Guaranteed Sound Power Level	Measured Sound Power Level	Sound Pressure Level at Operator's Ear (1)	Engine Net Power	Hand/Arm Vibration (2)	Mass
bg Модел	Гарантирано ниво на звука	Измерено ниво на звука	Налягане на звука, измерено на нивото на ухото на оператора (1)	Мощност на двигателя	Вибрация на дланта и на ръката (2)	Маса
cs Model	Garantovaná hladina akustického výkonu	Změřená hladina akustického výkonu	Hladina akustického tlaku naměřená u ucha obsluhující osoby (1)	Užitečný výkon motoru	Vibration rukou/paží (2)	Váha
da Model	Garanteret støjniveau	Målt støjniveau	Lydtryksniveau ved brugerenes øre (1)	Maskine Netto kraft	Vibration af hånd/arm (2)	Vægt
de Modell	Garantierter Schalleistungspegel	Gemessener Schalleistungspegel	Schalldruckpegel am Ohr der Bedienungsperson (1)	Motormetoleistung	Vibrationen an Hand/Arm (2)	Masse
es Modelo	Nivel garantizado de potencia acústica	Nivel medido de potencia acústica	Nivel de presión acústica en el oído del operador (1)	Potencia neta del motor	Vibración mano / brazo (2)	Masa
et Mudel	Garanteeritud helivõimsuse tase	Mõõdetud helivõimsuse tase	Helirõhu tase kasutaja kõrvas juures (1)	Masin puhas töötav	Võkumine käsi / käsivars (2)	Massi
fi Malli	Taattu äänitehotaso	Mitattu äänitehotaso	Äänenpaine taso käyttäjän korvan tasolla (1)	Moottorin nettoteho	Käden/käsivarren värinä (2)	Paino
fr Modèle	Niveau de bruit garanti	Niveau de bruit mesuré	Niveau sonore au niveau de l'oreille de l'opérateur (1)	Puissance nette du moteur	Vibrations au niveau de la main/du bras (2)	Masse
el Μοντέλο	Εγγυημένη στάθμη ηχητικής ισχύος	Μετρηθείσα στάθμη ηχητικής ισχύος	Στάθμη ηχητικής πίεσης στο αυτί του χειριστή (1)	Καθαρή ισχύς κινητήρα	Χειροβραχίονα κίβδηση (2)	Μάζα
hu Model	Garantált hangteljesítmény szint	Mért hangteljesítmény szint	Hangnyomás szint a gépkezelő fülénél (1)	Motor hasznos teljesítménye	Kéz/kar vibráció (2)	Tömeg
hr Model	Zajamčena razina snage zvuka	Izmerjena razina snage zvuka	Razina zvučnog tlaka na uhu rukovatelja (1)	Neto snaga motora	Vibracije šake/ruke (2)	Masa
it Modello	Livello acustico garantito	Livello acustico misurato	Livello di pressione acustica all'orecchio dell'operatore (1)	Potenza netta motore	Vibrazioni a mani/braccia (2)	Massa
lt Modelis	Garantuotas triukšmo lygis	Pamatuotas triukšmo lygis	Garso spaudimo lygis įrangos naudotojui (1)	Variklio bendras galingumas	Rankenos vibracija (2)	Masė
lv Modelis	Garantētais skaņas jaudas līmenis	Izmērītais skaņas jaudas līmenis	Skaņas spiediena līmenis pie operatora ausis (1)	Dzinēja neto jauda	Rokas/pleca vibrācija (2)	Masa
nl Model	Gegarandeerd geluidsdrukkniveau	Gemeten geluidsdrukkniveau	Geluidsdrukkniveau bij het oor van de gebruiker (1)	Netto motorvermogen	Trilling van hand/arm (2)	Mass
no Modell	Garantert lydstyrkenivå	Målt lydstyrkenivå	Lydtryksnivå ved operatørens øre (1)	Motorens netto krefter	Hånd/ arm-vibrasjon (2)	Masse
pl Model	Gwarantowany poziom mocy akustycznej	Zmierzony poziom mocy akustycznej	Poziom ciśnienia akustycznego w uchu operatora (1)	Moc netto silnika	Drżania ręki/ramienia (2)	Masa
pt Modelo	Nível de potência de som garantido	Nível de potência de som medido	Níveis de pressão do som no ouvido do operador (1)	Potência útil do motor	Vibração na mão/braço (2)	Massa
ro Model	Nivel de zgomot garantat	Nivel de zgomot măsurat	Nivel de presiune acustică la urechea operatorului (1)	Putere netă motor	Vibrație mână/braț (2)	Masă
ru Модель	Гарантированный уровень звуковой мощности	Измеренный уровень звуковой мощности	Уровень звукового давления на месте оператора (1)	Полезная мощность двигателя	Интенсивность вибрации на ладонях/руках (2)	Вес
sl Model	Zajamčena raven zvočne moči	Izmerjena raven zvočne moči	Raven zvočnega tlaka pri užesu uporabnika (1)	Izhodna moč motorja	Tresljaji na rokah (2)	Masa
sk Model	Zaručená hladina akustického výkonu	Nameraná hladina akustického výkonu	Hladina akustického tlaku pôsobiaceho na ucho obsluhy (1)	čistý výkon motora	Ruka/Rameno Vibrácia (2)	Masa
sv Modell	Garanterad ljudeffektivitet	Uppmätt ljudeffektivitet	Ljudtrycksnivå vid operatörens öra (1)	Motoreffekt netto	Hand-/ armvibrationer (2)	Massa
tr Model	Garantili Ses Gücü Seviyesi	Ölçülen Ses Gücü Seviyesi	Operatörün Kulakındaki Ses Basınç Seviyesi (1)	Makine Net Gücü	El/Kol Titre şimi (2)	Ağırlık
F601V	103 dB(A)	102 dB(A)	82 dB(A)	4.1 kW	4.51 m/s²	40.3 kg
F601X	106 dB(A)	105 dB(A)	91 dB(A)	3.53 kW	7.83 m/s³	38.0 kg
F902H	110 dB(A)	109 dB(A)	89 dB(A)	6.6 kW	10.3 m/s²	64.8 kg
F902SPH	110 dB(A)	109 dB(A)	89 dB(A)	6.6 kW	10.3 m/s²	68.9 kg
F1002V	110 dB(A)	109 dB(A)	93 dB(A)	6.6 kW	11.20 m/s²	62.6 kg
F1002SPV	110 dB(A)	109 dB(A)	93dB(A)	6.6 kW	7.72 m/s²	64 kg
F1302H	111 dB(A)	110 dB(A)	90 dB(A)	9.6 kW	7.96 m/s²	72.6 kg
F1302SPH	111 dB(A)	110 dB(A)	90 dB(A)	9.6 kW	7.96 m/s²	75.7 kg
F1802V	118 dB(A)	117 dB(A)	97 dB(A)	13.4 kW	11.9 m/s²	81.2 kg
F1802SPV	118 dB(A)	117 dB(A)	97 dB(A)	13.4 kW	11.9 m/s²	82.6 kg



Manuel d'utilisation du SOUFFLEUR FORCE 6

en Manufacturing Place / Keeper of Documentation bg Място на производство / Архивар cs Místo výroby / Držitel dokumentace da Fremstillingssted / Indehaver af dokumentationen de Herstellungsort / Verantwortlicher für die Dokumentation es Lugar de manufactura / Guardián de documentación et Valmistamiskoht / Dokumentatsiooni hoidja fi Valmistuspaikka / Asiakirjojen haltija fr Lieu de fabrication / Personne chargée de conserver la documentation	el Τόπος κατασκευής / Υπεύθυνος τήρησης αρχείων τεκμηρίωσης hu Gyártás helye / A dokumentáció őrzője hr Mjesto proizvodnje / Čuvar dokumentacije it Sede di produzione / Archiviatore di documentazione lt Pagaminimo vieta / Dokumentacijos turėtojas lv Ražošanas vieta / Dokumentācijas glabātājs nl Productieplaats / Documentatiebeheerder no Produksjonssted / Dokumentasjonsholder	pl Miejsce produkcji / Osoba odpowiedzialna za przechowywanie dokumentów pt Local de Fabrico / Responsável pela Documentação ro Loc de fabricație / Păstrător documentație
--	--	--

1803 S.W. Jefferson
Lees Summit, MO 64063-
0308 USA

Jeroen Engelen
Schepersweg 4a 6049CV
Herten, NL

Ted Melin
Engineering Manager

10/05/2015



FR

Cet appareil se recycle

RÉPRISE À LA LIVRAISON  **OU** **À DÉPOSER EN MAGASIN**  **OU** **À DÉPOSER EN DÉCHÈTERIE** 

Points de collecte sur www.quefairedemesdechets.fr
Privilégiez la réparation ou le don de votre appareil !

NOT FOR REPAIR COLLECTION